



UNIVERSIDAD MIGUEL DE CERVANTES

**Magister en Educación Mención Curriculum y Evaluación Basado
en Competencias**

Trabajo de Grado II

**Elaboración De Instrumentos De Evaluación Diagnóstica, Para
Medir Los Aprendizajes De Los (Las) Estudiantes De Cuarto Y
Octavo Básico De Enseñanza Básica, En Las Asignatura de
Matemática Y Lenguaje Y Comunicación, Liceo Gabriela Mistral**

Profesor Guía:

Paola Andrea Flores Llanos

Alumno:

Marisol Loreto Miranda Barrera

Santiago – Chile, mayo de 2016

Índice

Introducción.....	4
Marco Teórico.....	5-7
Marco Contextual.....	8
Diseño y aplicación de instrumentos	
- Evaluación Diagnóstica Lenguaje y Comunicación Cuarto Básico.....	9-13
- Tabla de especificaciones Lenguaje y Comunicación Cuarto Básico.....	14
- Evaluación Diagnóstica Lenguaje y Comunicación Octavo Básico.....	15-22
- Tabla de especificaciones Lenguaje y Comunicación Octavo Básico.....	23
- Evaluación Diagnóstica Matemática Cuarto Básico.....	24-28
- Tabla de especificaciones Matemática Cuarto Básico.....	29
- Evaluación Diagnóstica Matemática Octavo Básico.....	30-33
- Tabla de especificaciones Matemática Octavo Básico.....	34
Descripción trabajo de campo.....	35
Análisis de resultados	
- Lenguaje y Comunicación Cuarto Básico Cuantitativo.....	36-40
- Lenguaje y Comunicación Cuarto Básico Cualitativo.....	41
- Lenguaje y Comunicación Octavo Básico Cuantitativo.....	42-46
- Lenguaje y Comunicación Octavo Básico Cualitativo.....	47
- Matemática Cuarto Básico Cuantitativo.....	48-51
- Matemática Cuarto Básico Cualitativo.....	52
- Matemática Octavo Básico Cuantitativo.....	53-56
- Matemática Octavo Básico Cualitativo.....	57

Propuestas remediales

- Lenguaje y Comunicación Cuarto Básico.....58-74

- Lenguaje y Comunicación Octavo Básico.....75-76

- Matemática Cuarto Básico.....77-79

- Matemática Octavo Básico.....79-82

Bibliografía.....83

Introducción

El Trabajo de Grado II, establece la elaboración de instrumentos de evaluación diagnóstica originales y diseñados para medir el nivel de aprendizaje de estudiantes de Cuarto y Octavo año de Educación Básica, en los sectores de Matemática y Lenguaje y Comunicación.

Estos instrumentos de evaluación son el procedimiento o técnica más válida y confiable para recoger la información necesitada, ya que de manera efectiva nos permite presentar al final del trabajo las remediales para los resultados obtenidos en los diferentes niveles y áreas determinadas.

Esto está enmarcado y relacionado con el Trabajo de Grado I (Diagnóstico Institucional), abordando una de las áreas de la Gestión Curricular y Pedagógica.

El Trabajo de Grado II tiene como objetivos el comprobar la calidad de los aprendizajes que se transmiten en el liceo Gabriela Mistral de Melipilla, en las áreas antes nombradas, así también evaluar el cumplimiento de la Cobertura Curricular vigente propuesta por el Mineduc, a partir de la Bases Curriculares y de los Planes y Programas de Estudio.

Los lineamientos o pasos a seguir que se llevaron a cabo en el presente trabajo son:

- 1.- Diseño de instrumentos apropiados al contexto escolar.
- 2.- Aplicación en el contexto escolar de los instrumentos, previamente validados por los Departamento de Matemática y de Lenguaje y Comunicación y la Unidad Técnica Pedagógica del establecimiento educacional antes especificado.
- 3.- Análisis de los datos cualitativos y/o cuantitativos obtenidos de las herramientas aplicadas.
- 4.- Presentación de propuestas remediales de acuerdo a los resultados obtenidos en la aplicación de los instrumentos.

Marco Teórico

Dado que este presente trabajo tiene como objetivo principal el análisis de resultados y sus remediales a partir de evaluaciones diagnósticas en los sectores de Matemática y Lenguaje y Comunicación en los niveles de cuarto y octavo año básico es que es importante primero que todo informarnos acerca de que habilidades y contenidos deben alcanzar los estudiantes en estos niveles, por lo tanto las Bases Curriculares y los Planes y Programas establecidos por el Ministerio de Educación es lo primero que debemos tener en mente.

Los documentos ministeriales (decretos) oficiales que se tomarán en cuenta para este trabajo son los vigentes en la actualidad, estos son:

Curso	Bases curriculares	Programa de estudio	Plan de estudio
Cuarto Básico	N° 439/2012	N° 2960/2012	N° 2960/2012
Octavo Básico	N° 614/2013	N° 169/2014	N° 169/2014

Éstos nos indican que en cuanto a Matemáticas en cuarto básico los alumnos deben: reconocer los números hasta el 10.000, los algoritmos de la multiplicación y división en la resolución de problemas rutinarios en contextos cotidianos y estrategias para resolver los problemas. Los trayectos de desplazamientos de un lugar a otro lugar. Vistas 3D. Medición del tiempo en relojes análogos y digitales. Longitudes. Construcción de ángulos. Reconocer a las fracciones como partes de un entero. Números mixtos. Ecuaciones de un paso. En Geometría, la simetría, el ángulo y la función de un transportador. Trabajo con fracciones. Los números decimales a partir de los números mixtos, como representantes de cantidades parciales y enteras (en forma pictórica y simbólica).

En cuanto a octavo básico los estudiantes deben: mostrar que comprenden la multiplicación y la división de números enteros, utilizar las operaciones de multiplicación y división con los números racionales en el contexto de la resolución de problemas, que expliquen la multiplicación y la división de potencias de base natural y exponente natural hasta 3, de manera concreta, pictórica y simbólica, muestren comprensión sobre las raíces cuadradas de números naturales y resolver problemas que involucren variaciones porcentuales en contextos diversos, usando representaciones pictóricas y registrando el proceso de manera simbólica; por ejemplo: el interés anual del ahorro. Mostrar que comprenden la operatoria de expresiones algebraicas, la noción de función por medio de un cambio lineal, modelar situaciones de la vida diaria y de otras asignaturas, usando ecuaciones lineales de la forma, resolver inecuaciones lineales con coeficientes racionales en el contexto de la resolución de problemas, por medio de representaciones gráficas, simbólicas, de manera manual y/o con software

educativo y mostrar que comprenden la función afín. Desarrollar las fórmulas para encontrar el área de superficies y el volumen de prismas rectos con diferentes bases y cilindros, explicar, de manera concreta, pictórica y simbólica, la validez del teorema de Pitágoras y aplicar a la resolución de problemas geométricos y de la vida cotidiana, de manera manual y/o con software educativo, describir la posición y el movimiento (traslaciones, rotaciones y reflexiones) de figuras 2D, de manera manual y/o con software educativo, componer rotaciones, traslaciones y reflexiones en el plano cartesiano y en el espacio, de manera manual y/o con software educativo, y aplicar a la simetría de polígonos y poliedros y a la resolución de problemas geométricos relacionados con el arte. Mostrar que comprenden las medidas de posición, percentiles y cuartiles, evaluar la forma en que los datos están presentados, explicar el principio combinatorio multiplicativo.

Ahora en cuanto a Lenguaje y Comunicación en cuarto básico los estudiantes deben: desarrollar habilidades comunicativas mediante la producción oral y escrita de textos narrativos y no literarios. Estrategias para llevar a cabo diálogos y discusiones en clases, procesos de escritura, con énfasis en la planificación y la revisión. Nuevas reglas ortográficas acorde a las convenciones sociales entorno a su edad. Leer una gran variedad de textos para ampliar sus conocimientos y adquirir nuevas habilidades para desarrollar una investigación y redacción de artículo temático. Leer y comentar una novela. Acudir por lo menos a una representación teatral para trabajar los textos orales. Aplicar la gramática en la escritura de narraciones.

En octavo año básico los alumnos deben: leer habitualmente para aprender y recrearse, y seleccionar textos de acuerdo con sus preferencias y propósitos, reflexionar sobre las diferentes dimensiones de la experiencia humana, propia y ajena, a partir de la lectura de obras literarias y otros textos que forman parte de nuestras herencias culturales, abordando los temas estipulados para el curso y las obras sugeridas para cada uno, analizar las narraciones leídas para enriquecer su comprensión, considerando, cuando sea pertinente, analizar los poemas y textos dramáticos leídos o vistos para enriquecer su comprensión, leer y comprender fragmentos de epopeya, considerando sus características y el contexto en el que se enmarcan, leer y comprender comedias teatrales, considerando sus características y el contexto en el que se enmarcan, formular una interpretación de los textos literarios leídos o vistos, que sea coherente con su análisis, analizar y evaluar textos con finalidad argumentativa como columnas de opinión, cartas y discursos, analizar y evaluar textos de los medios de comunicación como noticias, reportajes, cartas al director, textos publicitarios o de las redes sociales, leer y comprender textos no literarios para contextualizar y complementar las lecturas literarias realizadas en clases. Expresarse en forma creativa por medio de la escritura de textos de diversos géneros (por ejemplo, cuentos, crónicas, diarios de

vida, cartas, poemas, etc.), escogiendo libremente, escribir, con el propósito de explicar un tema, textos de diversos géneros (por ejemplo, artículos, informes, reportajes, etc.), escribir, con el propósito de persuadir, textos breves de diversos géneros (por ejemplo, cartas al director, editoriales, críticas literarias, etc.), planificar, escribir, revisar, reescribir y editar sus textos en función del contexto, el destinatario y el propósito, usar adecuadamente oraciones complejas, construir textos con referencias claras, conocer los modos verbales, analizar sus usos y seleccionar el más apropiado para lograr un efecto en el lector, especialmente al escribir textos con finalidad persuasiva, escribir correctamente para facilitar la comprensión por parte del lector. Comprender, comparar y evaluar textos orales y audiovisuales tales como exposiciones, discursos, documentales, noticias, reportajes, etc.

En cuanto a las evaluaciones diagnósticas que se presentaran en el trabajo es importante destacar su función dentro del proceso educativo, ya que “sin una evaluación inicial falta el conocimiento previo que es preciso poseer de una persona en pleno desarrollo para poder adecuar la enseñanza a sus conocimientos de aprendizaje, y cumplir de esta forma la función reguladora que hemos asignado a la evaluación” (Casanova. M.A.:1998). A partir de esto “la función de diagnóstico de las evaluaciones debe caracterizar el planeamiento, ejecución y administración del proyecto educativo, debe constituirse en síntesis de sus principales aciertos y desaciertos. De tal manera, que sirva de orientación o guía que permita derivar acciones tendientes al mejoramiento de la calidad de la educación” (Posner, 1998; Hernández, 1998, Díaz Barriga, 1999).

A partir de lo último citado es que a través del análisis de los resultados arrojados en dichas evaluaciones diagnósticas es que las remediales propuestas van en pro del mejoramiento de la calidad de la educación, contextualizado en el Liceo Gabriela Mistral de Melipilla.

Marco Contextual

El estudio realizado se localiza en el contexto de un liceo público científico humanista en la comuna de Melipilla. El Liceo Gabriela Mistral pertenece a la Corporación Municipal de Melipilla, este liceo cuenta con los niveles de Pre-Básica, Básica y Media, tiene una matrícula de más de 800 alumnos, de los cuales más del 60% son vulnerables. Los estudiantes viven en su mayoría en las poblaciones marginales de la zona, donde presencian altos niveles de delincuencia y drogadicción. El tipo de familia son más bien uniparentales y/o donde los alumnos son criados por abuelos o tíos, o simplemente pasan sus tardes en la “calle”. Su nivel socioeconómico es medio-bajo.

En cuanto al compromiso que tienen los apoderados de estos estudiantes es del 30%, ya que a las reuniones de apoderados no asiste más de la mitad de los apoderados y a las citaciones solo acuden cuando ya se suspende al alumno, o en muchos casos acuden al colegio cuando ya están repitiendo o necesitan ayuda.

A los cursos a los cuales se les aplicó las evaluaciones son el cuarto básico B que tiene 33 alumnos y el octavo básico B que tiene una matrícula de 33 estudiantes.

Diseño y Aplicación de Instrumentos



Liceo Gabriela Mistral
UTP - Departamento de Lenguaje y Comunicación

EVALUACIÓN DIAGNÓSTICA LENGUAJE Y COMUNICACIÓN

CUARTO BÁSICO 2016

Objetivo: Evaluar los contenidos y habilidades que los estudiantes de cuarto básico deben poseer al inicio del curso en las áreas de lectura y escritura.

Nombre del estudiante:			
Fecha:		Curso:	
% exigencia: 60%	Puntaje Total: 22	Puntaje Corte: 13 (nota 4.0)	Puntaje Obtenido:
			Nota:

I- EJE LECTURA

1.- Lee el siguiente texto y responde las preguntas de la 1 a la 5.

CANCIÓN DE MAYO-Autor: Lope de Vega (español)

En las mañanicas del mes de mayo, cantan los ruiseñores, retumba el campo.	Ríanse las fuentes tirando perlas a las florecillas que están más cerca.	Vístanse las plantas de varias sedas que sacar colores poco les cuesta. Los campos alegran tapetes varios cantan los ruiseñores, retumba el campo.
---	---	---

1.- **¿Qué tipo de texto leíste?** (1 punto)

- a) un cuento. b) una fábula. c) una noticia. d) un poema.

2.- **¿Cuántas estrofas tiene el poema?** (1 punto)

- a) 4 b) 5 c) 6 d) 7

3.- **Según el texto, ¿qué significan los versos “que sacar colores poco les cuesta?”** (1 punto)

- a) que las flores son de muchos colores. b) que hay muchas plantas.
c) que hay muchos animales. d) que los ruiseñores son de colores.

4.- **¿Qué otro título le pondrías al texto leído?** (1 punto)

- a) Canción de primavera. b) Canción de las flores.
c) Canto a los ruiseñores. d) Canto a las plantas.

5.- **¿Cuál es la finalidad del texto?** (1 punto)

- a) narrar una historia. b) dar instrucciones.
c) expresar sentimientos. d) dejar una enseñanza.

2.- **Lee el siguiente texto sobre los gatos y responde las preguntas de la 6 a la 10.**

El gato: Es un animal perteneciente a los felinos “felidae”, tiene un excelente olfato y su oído es muy agudo, tiene una excelente velocidad, sus ojos se encuentran al frente y es un cazador nato, cuenta con garras retractiles y uñas muy afiladas, puede moverse por casi cualquier terreno y su promedio de vida es de ocho años, aunque puede elevarse mucho si está bien cuidado.



6.- **¿Qué tipo de texto leíste?** (1 punto)

- a) un cuento. b) una fábula. c) un informativo. d) una canción.

7.- **¿De qué familia son los gatos?** (1 punto)

- a) de los tigres. b) de los felinos. c) de los leones. d) de los pumas.

8.- ¿Cuántos años puede vivir un gato? (1 punto)

- a) 7 b) 8 c) 9 d) 10

9.- ¿Qué poderes de súper héroe tiene un gato? (1 punto)

- a) volar. b) súper fuerza. c) olfato y oído agudo. d) hablar.

10.- De la oración “cuenta con uñas retractiles” la palabra subrayada la reemplazarías por: (1 punto)

- a) fuertes. b) rápidas.
c) que entran y salen. d) que suben y bajan.

3.- Lee el siguiente texto y responde las preguntas de la 11 a la 14.

Daniel y las palabras mágicas

Te presento a Daniel, el gran mago de las palabras. El abuelo de Daniel es muy aventurero y este año le ha enviado desde un país sin nombre, por su cumpleaños, un regalo muy extraño: una caja llena de letras brillantes.

En una carta, su abuelo le dice que esas letras forman palabras amables que, si las regalas a los demás, pueden conseguir que las personas hagan muchas cosas: hacer reír al que está triste, llorar de alegría, entender cuando no entendemos, abrir el corazón a los demás, enseñarnos a escuchar sin hablar.

Daniel juega muy contento en su habitación, monta y desmonta palabras sin cesar.

Hay veces que las letras se unen solas para formar palabras fantásticas, imaginarias, y es que Daniel es mágico, es un mago de las palabras.

Lleva unos días preparando un regalo muy especial para aquellos que más quiere.

Es muy divertido ver la cara de mamá cuando descubre por la mañana un buenos días, preciosa debajo de la almohada; o cuando papá encuentra en su coche un te quiero de color azul.

Sus palabras son amables y bonitas, cortas, largas, que suenan bien y hacen sentir bien: gracias, te quiero, buenos días, por favor, lo siento, me gustas.

Daniel sabe que las palabras son poderosas y a él le gusta jugar con ellas y ver la cara de felicidad de la gente cuando las oye.

Sabe bien que las palabras amables son mágicas, son como llaves que te abren la puerta de los demás.

16.- Piensa en tu comida o postre favorito y escribe la receta. Recuerda en la estructura de una receta. (Título, ingredientes, preparación y dibujo).

(4 puntos)

A large, empty rectangular box with a thin black border, intended for the student to write their recipe. The box is currently blank.

Tabla de especificaciones

CURSO: Cuarto básico B

SUBSECTOR: Lenguaje y Comunicación

Eje	Habilidad	Item	Puntaje por pregunta	Puntaje total	Respuesta correcta	% de la prueba
Lectura	Leer comprensivamente Reconocer tipo de texto y su finalidad.	I	1.- 1 2.- 1 3.- 1 4.- 1 5.- 1	5	1.- D 2.- B 3.- A 4.- A 5.- C	23%
		II	6.- 1 7.- 1 8.- 1 9.- 1 10.- 1	5	6.- C 7.- B 8.- B 9.- C 10.- C	23%
		III	11.- 1 12.- 1 13.- 1 14.- 1	4	11.- B 12.- D 13.- A 14.- D	18%
Total lectura:					14	64%
Escritura	Escribir diferentes tipos de textos.	IV	15.- 4	4	-----	18%
			16.- 4	4	1 punto por elemento de la estructura de una receta (título, ingredientes, preparación y dibujo).	18%
Total escritura:					8	36%
TOTAL:					22	100%



EVALUACIÓN DIAGNÓSTICA LENGUAJE Y COMUNICACIÓN

OCTAVO BÁSICO 2016

Objetivo: Evaluar los contenidos y habilidades que los estudiantes de octavo básico deben poseer al inicio del curso en las áreas de lectura y escritura.

Nombre del estudiante:			
Fecha:		Curso:	
% exigencia: 60%	Puntaje Total: 20	Puntaje Corte: 11 (nota 4.0)	Puntaje Obtenido:
			Nota:

I- EJE LECTURA

1.- Lee el siguiente texto y responde las preguntas de la 1 a la 5.

El Sultán y la palmera

El sultán, una mañana, se encuentra rodeado de su fastuosa corte. A poco de salir, ve a un campesino que planta afanoso una palmera. El sultán se detiene y le pregunta: -Oh, *cheikk* (anciano), ¿plantas esta palmera y no sabes quiénes comen su fruto; muchos años necesita para que madure, y tú vida se acerca a su término.

El anciano lo mira bondadosamente y luego le contesta: -¡Oh, sultán! Plantaron y comimos; plantemos para que coman.

El sultán se admira de tan grande generosidad y le entrega cien monedas de plata, que el anciano toma haciendo una reverencia, y luego dice: -¿Has visto, ¡oh, rey!, cuán pronto ha dado fruto la palmera? Más y más asombrado el sultán, al ver cómo tiene una sabia salida para todo un hombre de campo, le entrega otras cien monedas.

El ingenioso viejo las besa y luego contesta prontamente: - ¡Oh, sultán!, lo más extraordinario de todo es que generalmente una palmera solo da frutos una vez al año y la mía me ha dado dos en menos de una hora.

Maravillado el sultán con esta nueva salida, ríe y exclama dirigiéndose a sus acompañantes: -¡Vamos, vamos pronto! Si estamos aquí un poco más de tiempo, este buen hombre se quedará con mi bolsa a fuerza de ingenio.

Fuente: Toval, C., Los mejores cuentos juveniles de la literatura universal, Labor, Barcelona, 1965.

1.- ¿Qué le asombra al sultán del anciano? (1 punto)

a) su pobreza. b) su ambición. c) su genialidad. d) su laboriosidad.

2.- ¿Qué estaba haciendo el campesino cuando se le acercó el sultán?

(1 punto)

a) mirando al sultán. b) plantando una palmera.
c) contando monedas de plata. d) recogiendo los frutos de la palmera.

3.- Según el texto, ¿qué quiere decir el anciano con la siguiente expresión?:

“¡Oh, sultán! Plantaron y comimos; plantemos para que coman”. *(1 punto)*

a) así como unos plantaron, otros comieron.
b) así como otros nos dieron, demos nosotros también.
c) así como otros comieron, comamos nosotros también.
d) así como otros plantaron para alimentarse, hay que plantar para comer.

4.- Lee la siguiente oración del texto: “Si estamos aquí un poco más de tiempo, este buen hombre se quedará con mi bolsa a fuerza de ingenio”. La idea que quiere expresar el sultán en esta oración es: (1 punto)

a) que se quedará sin dinero si continúa escuchando al campesino.
b) que no será capaz de negar su bolsa al campesino, si él se lo pide.
c) que el campesino se quedará más tiempo para quitarle todo el dinero.
d) que prefiere quedarse con su dinero y que el campesino se quede con su ingenio.

5.- En el primer párrafo, la palabra anciano entre paréntesis se usa para:

(1 punto)

- a) señalar que cheikk es el nombre de un anciano.
- b) explicar que “cheikk” significa “anciano”.
- c) indicar que el cheikk le habla a un anciano.
- d) ejemplificar la palabra “cheikk”.

2.- Lee el siguiente texto y responde las preguntas de la 6 a la 11.

La Gran Muralla China

La gigantesca muralla, que se extiende desde el Mar Amarillo hasta el norte de Pekín, no fue planteada solo como un modo de protección. Durante años, Hi Huangdi –príncipe de la dinastía Quin– mantuvo una lucha sin tregua contra diferentes dinastías chinas, ávidas por manejar los intereses de esa vasta nación.

Finalmente, todas esas dinastías debieron deponer armas ante los Quin, quienes lograron dominar la totalidad del territorio. El príncipe Huangdi decidió proclamarse emperador y hacer de China un imperio unificado, para lo cual extendió una gran muralla que, además de servir como un eficaz sistema de defensa, fuera un símbolo de esa unidad que se proponía consolidar.

En el año 300 a.C., con el fin de mantener aislados a los nómades, los gobernadores que precedieron a Huangdi habían iniciado la edificación de extensos muros al norte del reino, por lo que el príncipe decidió unir con nuevos tramos esas diferentes murallas ya levantadas. Dicen que se proponía llevar a cabo una obra colosal, aunque nunca de las dimensiones que llegó a tener: 6.400 kilómetros de longitud, de los que hoy quedan en pie 3.460. Llegó a cubrir la distancia que hay entre Argentina y Venezuela; en una palabra: toda América del Sur. Esta muralla, que se comenzó a alzar en el siglo II a.C. y se fue construyendo hasta el siglo XVII d.C., no se puede decir que haya servido óptimamente como defensa militar (ya que los mongoles de Genghis Kan, a principios del siglo XIII d.C., se apoderaron de China a pesar de su muralla), pero sin duda fue un

auténtico símbolo de unidad. Lo explican los 1.900 años que se tardó en construirla y los millones de hombres que participaron en la obra; todos movidos por una idea única: alzar la muralla.

Fuente: Colección Conozca Más, septiembre, 1994.

6.- ¿Cuál es la finalidad principal de este texto? (1 punto)

- a) convencer al lector de que conozca más sobre la Muralla China.
- b) comentar acerca de la importancia que tuvo la Muralla China.
- c) informar al lector sobre la historia de la Muralla China.
- d) contar la vida del creador de la Muralla China.

7.- ¿En cuál de los siguientes fragmentos se expresa una opinión del autor del texto? (1 punto)

- a) mantuvo una lucha sin tregua contra diferentes dinastías.
- b) llegó a cubrir la distancia que hay entre Argentina y Venezuela.
- c) no se puede decir que haya servido óptimamente como defensa militar.
- d) los mongoles de Genghis Kan, a principios del siglo XIII d.C., se apoderaron de China.

8.- ¿Cuántos años demoró la construcción de la muralla china? (1 punto)

- a) 300
- b) 1.500
- c) 3.460
- d) 6.400

9.- Según el texto, ¿cuál fue el objetivo de los gobernadores que precedieron a Huangdi al levantar los primeros muros? (1 punto)

- a) aislar a los nómades.
- b) unificar el imperio chino.
- c) comenzar una obra colosal.
- d) construir un símbolo de unión.

10.- Lee el siguiente fragmento:

“Esta muralla [...] no se puede decir que haya servido óptimamente como defensa militar [...], pero sin duda fue un auténtico símbolo de unidad”.

¿Cuál de las siguientes oraciones tiene el mismo significado que el fragmento? (1 punto)

- a) La muralla no sirvió ni como buen sistema de defensa ni como símbolo de unidad.
- b) La muralla sirvió como buen sistema de defensa y también como símbolo de unidad.
- c) Pese a que la muralla fue un buen sistema de defensa, no sirvió como símbolo de unidad.
- d) Pese a que la muralla no fue un buen sistema de defensa, sirvió como símbolo de unidad.

11.- En la oración: “Todas esas dinastías debieron deponer armas ante los Quin, quienes lograron dominar la totalidad del territorio”, el pronombre “quienes” se refiere a: (1 punto)

- A. los Quin. B. las armas. C. el territorio. D. todas esas dinastías.

3.- Lee el siguiente texto y responde las preguntas de la 12 a la 15.

INTERNACIONAL

EL DIARIO

SANTIAGO DE CHILE, JUEVES 24 DE ABRIL DE 2003

CAMBIOS EN LA ALIMENTACIÓN MUNDIAL PREOCUPAN A EXPERTOS INTERNACIONALES

Un informe sobre la alimentación mundial y sus proyecciones, que servirá como base para desarrollar una estrategia global para combatir el aumento de las enfermedades crónicas, fue presentado ayer en Roma por las dos mayores organizaciones internacionales entendidas en el tema: la Organización de las Naciones Unidas para la Agricultura y la Alimentación (FAO) y la Organización Mundial de la Salud (OMS).

El informe "Dieta, nutrición y prevención de enfermedades crónicas", producto de dos años de trabajo de expertos independientes, contiene información científica reciente sobre la relación de la nutrición y la actividad física, con enfermedades crónicas, como patologías cardiovasculares, diversos tipos de cáncer,

diabetes, osteoporosis y enfermedades dentales.

El informe concluye que una dieta con pocas grasas saturadas, azúcar y sal, y mayor consumo de hortalizas y frutas, además de la práctica regular de actividad física, contribuyen a reducir estas enfermedades.

No solo los ricos

El volumen de enfermedades crónicas está en aumento aceleradamente. Actualmente, representan 46% del total mundial de patologías, y en el año 2001, 59% del total de muertes registradas en el mundo fueron causadas por ellas.

Las enfermedades crónicas ya no son problema exclusivo de los países ricos, reconoció Harlem Brundtland, directora general de la OMS. La mayor

parte de los nuevos casos se está detectando en el mundo subdesarrollado y, según la experiencia del organismo, tomar medidas generales de promoción de alimentación y actividad física, por modestas que sean, logrará reducir significativamente el porcentaje general de enfermedades crónicas en muy poco tiempo. Por ello, los organismos de Naciones Unidas subrayaron la necesidad de establecer nexos más fuertes entre los sectores de la salud y la agricultura. Hoy en día, solo una minoría en el mundo consume las cantidades de frutas y hortalizas recomendadas en el documento. Es un gran desafío encontrar soluciones para incrementar el suministro de fruta y hortalizas y permitir que se generalice su consumo, detalló el director general de la FAO, Jacques Diouf.■

Fuente: El Mercurio, Santiago, 24 de abril de 2003. Adaptación.

12.- ¿Cuál de las siguientes oraciones resume el contenido del texto?

(1 punto)

- a) Informe internacional demuestra relación entre nutrición y enfermedades crónicas.
- b) Consumo moderado de azúcar y sal disminuye riesgo de enfermedades crónicas.
- c) Formas para combatir el cáncer, la osteoporosis y otras enfermedades crónicas.
- d) 46% del total de patologías en el mundo se debe a enfermedades crónicas.

13.- En el cuarto párrafo, el pronombre “ellas” se refiere a: *(1 punto)*

- a) las patologías.
- b) el 59% del total.
- c) las muertes registradas.
- d) las enfermedades crónicas.

14.- En el subtítulo “No solo los ricos”, la palabra “ricos” se refiere a:

(1 punto)

- a) las personas ricas.
- b) las personas pobres.
- c) los países desarrollados.
- d) los países subdesarrollados.

15.- ¿Quién es el emisor de este texto? *(1 punto)*

- a) Un representante del sector de salud.
- b) Una persona que escribe para un diario.
- c) Jacques Diouf, director general de la FAO.
- d) Harlem Brundtland, directora general de la OMS.

II- EJE ESCRITURA

16.- Para el programa “Intercambio de información escolar”, un grupo de alumnos colombianos mandó textos en los que describían sus escuelas. Gracias a esto, los alumnos de tu escuela pudieron saber cómo son las escuelas en Argentina. Ahora es el turno de Chile, y el director te ha pedido que describas tu escuela, para que los alumnos que viven en otros países sepan cómo es.

A continuación, haz una descripción de tu escuela, para que los alumnos argentinos puedan imaginársela. Recuerda escribir claramente, usar lenguaje formal y cuidar tu ortografía. No hagas listas ni punteos. Escribe en 12 líneas o más. (5 puntos)

Tabla de especificaciones

CURSO: Octavo básico B

SUBSECTOR: Lenguaje y Comunicación

Eje	Habilidad	Item	Puntaje por pregunta	Puntaje total	Respuesta correcta	% de la prueba
Lectura	Leer comprensivamente Reconocer tipo de texto y su finalidad.	I	1.- 1	5	1.- C	25%
			2.- 1		2.- B	
			3.- 1		3.- B	
			4.- 1		4.- D	
			5.- 1		5.- B	
		II	6.- 1	6	6.- C	30%
			7.- 1		7.- C	
			8.- 1		8.- B	
			9.- 1		9.- A	
10.- 1	10.- D					
11.- 1	11.- A					
III	12.- 1	4	12.- A	20%		
	13.- 1		13.- D			
	14.- 1		14.- C			
	15.- 1		15.- B			
Total lectura:					15	75%
Escritura	Escribir diferentes tipos de textos.	IV	16.- 5	5	-----	25%
Total escritura:					5	25%
TOTAL:					20	100%



EVALUACIÓN DIAGNÓSTICA MATEMÁTICAS

CUARTO BÁSICO 2016

Objetivo: Evaluar los contenidos y habilidades que los estudiantes de cuarto básico deben poseer al inicio del curso en las áreas de números y operaciones, patrones y algebra, geometría, medición y datos y probabilidades.

Nombre del estudiante:			
Fecha:		Curso:	
% exigencia: 60%	Puntaje Total: 20	Puntaje Corte: 11 (nota 4.0)	Puntaje Obtenido:
			Nota:

I- EJE NÚMEROS Y OPERACIONES

1.- Juan tiene en su alcancía estas monedas y billetes.



¿Cuánto dinero tiene Juan en su alcancía?

- a) 5.245 b) 7.245 c) 8.045 d) 8.145

2.- ¿Cómo se escribe el número 4.258?

- a) cuatro mil doscientos ocho. b) cuatro mil ochocientos cincuenta y ocho.
c) cuatro mil doscientos ochenta. d) cuatro mil doscientos cincuenta y ocho.

IV- MEDICIÓN

18.- ¿Cuál de estos pesos es mayor?

- a) 5 gramos.
- b) 5 kilogramos.
- c) 50 kilogramos.
- d) 500 gramos.

19.- La reunión del grupo scout de tercero básico comenzó a las 17:50 horas y terminó a las 19:10 horas. ¿Cuánto tiempo duró la reunión?

- a) 1 hora y 20 minutos.
- b) 1 hora y 30 minutos.
- c) 1 hora y 40 minutos.
- d) 1 hora y 50 minutos.

V- DATOS Y PROBABILIDADES

20.- En un supermercado hicieron una encuesta para averiguar el sabor de yogur que más prefieren sus clientes. Para ello, durante una mañana entrevistaron a todas las personas que compraron yogur.

La siguiente tabla muestra los resultados que obtuvieron:

Frutilla	
Vainilla	
Plátano	
Damasco	

¿A cuántos clientes se encuestó esa mañana?

- a) 14 clientes.
- b) 40 clientes.
- c) 46 clientes.
- d) 70 clientes.

Tabla de especificaciones

CURSO: Cuarto básico B

SUBSECTOR: Matemática

Eje	Habilidad	Item	Puntaje por pregunta	Puntaje total	Respuesta correcta	% de la prueba
Números y operaciones	Resolver problemas. Modelar. Representar	I	1	10	1.- C 2.- D 3.- A 4.- D 5.- C 6.- A 7.- B 8.- A 9.- D 10.- B	50%
Total Números y operaciones:					10	50%
Patrones y álgebra		II	1	3	11.- C 12.- D 13.- B	15%
Total Patrones y álgebra:					3	15%
Geometría		III	1	4	14.- B 15.- C 16.- D 17.- A	20%
Total Geometría:					4	20%
Medición		IV	1	2	18.- C 19.- A	10%
Total Medición:					2	10%
Datos y probabilidades		V	1	1	20.- C	5%
Total Datos y probabilidades:					1	5%
				TOTAL:	20	100%



Liceo Gabriela Mistral
UTP - Departamento de Matemáticas

EVALUACIÓN DIAGNÓSTICA MATEMÁTICAS

OCTAVO BÁSICO 2016

Objetivo: Evaluar los contenidos y habilidades que los estudiantes de octavo básico deben poseer al inicio del curso en las áreas de números, algebra y funciones, geometría y probabilidades y estadística.

Nombre del estudiante:			
Fecha:		Curso:	
% exigencia: 60%	Puntaje Total: 12	Puntaje Corte: 7 (nota 4.0)	Puntaje Obtenido:
			Nota:

I- EJE NÚMEROS

1.- Javier prepara una fiesta de cumpleaños para su hijo y ha calculado que, si vienen 12 invitados y reparten todos los globos, cada uno recibirá 3. Finalmente, a la fiesta vinieron sólo 9 invitados ¿Cuántos globos recibió cada uno?

- a) 4 b) 5 c) 3 d) 6

2.- Para comprar un libro que cuesta \$ 4 000, Paula y Luis decidieron aportar una cantidad proporcional de sus ahorros.

Si Paula tiene \$ 6 000 y Luis \$ 10 000, ¿cuánto debe aportar cada uno para comprar el libro? Marca la alternativa correcta.

- a) Paula \$2.000 y Luís \$2.000 b) Paula \$1.500 y Luís \$2.500
c) Paula \$1.600 y Luís \$2.400 Paula \$1.000 y Luís \$3.000

3.- En la pantalla del computador podemos ver el pronóstico de las temperaturas para la Base Bernardo O'higgins, de la Antártica.

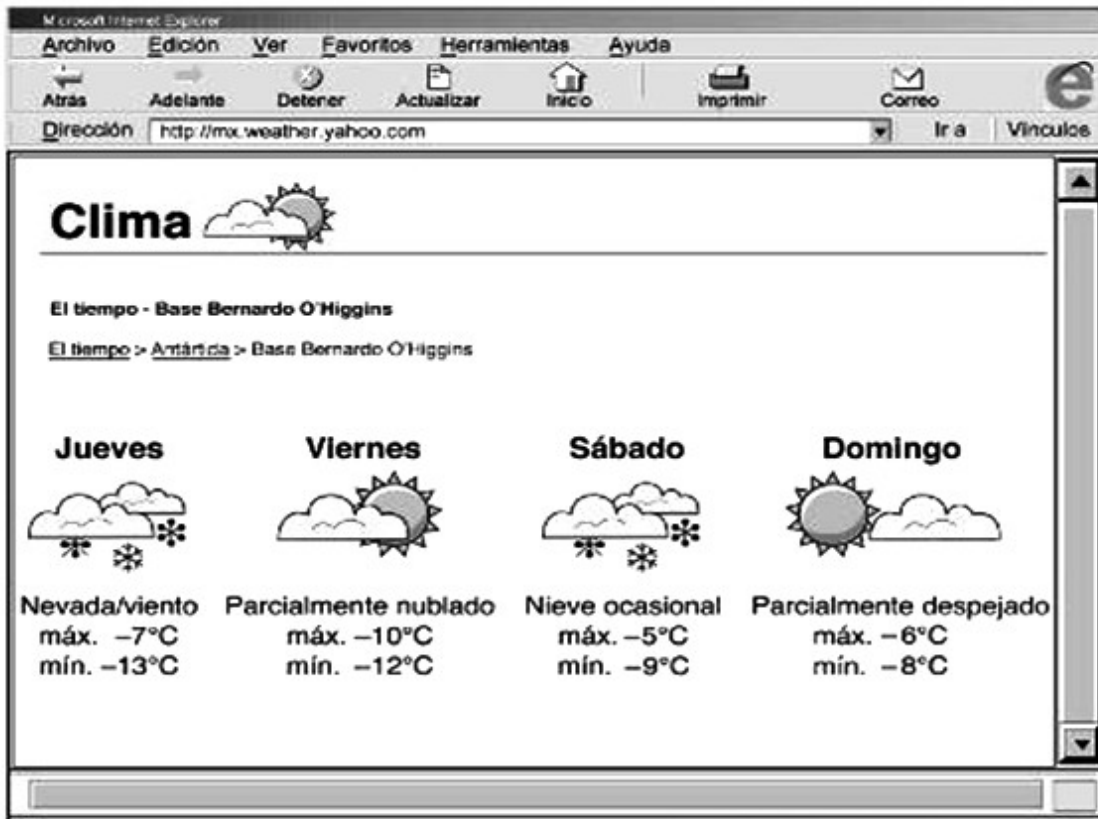

Fuente: <http://mx.weather.yahoo.com>. Adaptación.

De acuerdo con la información, ¿Qué día se registrará la temperatura más alta?

- a) Jueves b) Viernes c) Sábado d) Domingo

4.- ¿Cuál de las siguientes sucesiones está ordenada correctamente de mayor a menor?

- a) 7, 6, -5, -4 b) 10, 0, -1, -2 c) -3, -2, 1, 2 d) -4, -5, 2, 1

II- ALGEBRA Y FUNCIONES

5.- ¿Cuál es el valor de x en la siguiente proporción $\frac{6}{x} = \frac{27}{x}$?

X 18

- a) 3 b) 4 c) 5 d) 6

6.- ¿Cómo expresas en lenguaje algebraico la siguiente situación: “El triple de un número x , ¿aumentado en 4 es igual a 50?”

- a) $x + 4 = 50$ b) $4x = 50$ c) $4x + 3 = 50$ d) $3x + 4 = 50$

III- GEOMETRÍA

7.- El perímetro del siguiente triángulo es:

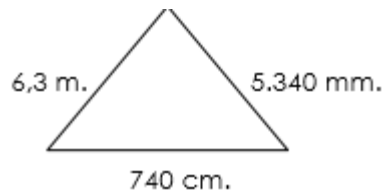

- a) 1.904 m. b) 19.040 m. c) 19,04 m. d) 190,4 m.

8.- Si el área de una de las caras de un cubo mide 36 cm^2 , ¿cuál es el volumen del cubo?

- a) 216 cm^3 b) 216 cm^2 c) 72 cm^3 d) 72 cm^2

IV- PROBABILIDADES Y ESTADÍSTICA

9. Al lanzar un dado ¿Qué probabilidad hay de sacar 2?

- a) 16,7 % (1 de 6) b) 33,3% (2 de 6)
c) 20% (1 de 5) d) 40% (2 de 5)

10. Si se lanza al aire una moneda la probabilidad de que caiga con el sello hacia arriba es:

- a) 80% b) 75% c) 50% d) 25%

11.- A partir de la información que entrega el gráfico, responde:



¿Qué información presenta el gráfico?

- a) Cantidad de CD que posee un grupo de personas.
- b) Veces que encienden la radio diariamente un grupo de personas.
- c) Cantidad de días a la semana que escuchan música un grupo de persona.
- d) Número de horas que escuchan música diariamente un grupo de persona.

12.- ¿Cuántas personas escuchan cuatro horas diarias o más de música?

- a) 1
- b) 4
- c) 5
- d) 9

Tabla de especificaciones

CURSO: Octavo básico B

SUBSECTOR: Matemática

Eje	Habilidad	Item	Puntaje por pregunta	Puntaje total	Respuesta correcta	% de la prueba
Números	Resolver problemas. Modelar. Representar	I	1	4	1.- A 2.- B 3.- C 4.- B	33%
Total Números:					4	33%
Algebra y funciones		II	1	2	5.- B 6.- D	17%
Total Algebra y funciones:					2	17%
Geometría		III	1	2	7.- C 8.- B	17%
Total Geometría:					2	17%
Probabilidad y estadística		IV	1	4	9.- A 10.- C 11.- D 12.- C	33%
Total Probabilidad y estadística					4	33%
TOTAL:					12	100%

Descripción trabajo de campo

La aplicación de las evaluaciones se realizó durante la primera semana del mes de abril, en ambos cursos hubo una asistencia del 100%. Los alumnos se dispusieron en la sala sentados en hileras individuales, al comienzo se mostraron reacios a realizar la evaluación, ya que le habían aplicado la correspondiente al establecimiento, pero luego de explicada la situación participaron y estuvieron con la solemnidad de una evaluación. Se mantuvieron en silencio y al haber dudas las aclaraban. Ambos cursos se encuentran con un desarrollo de habilidades acordes a su nivel. Los dos niveles evaluados con alumnos pertenecientes al Programa de Integración e Inclusión Escolar, a los cuales se les aplicó de igual manera las pruebas. En el Octavo B hay matriculado un alumno de nacionalidad haitiana que no habla español de manera óptima y no entiende las evaluaciones ya que no están en su idioma materno, él llegó este año a Chile y de apoco se ha ido adaptando, por lo tanto, a él no se le aplicaron las evaluaciones.

Cabe señalar también que cada curso realizó las evaluaciones en las mismas salas de Lenguaje y Matemática, ya que el liceo cuenta con salas temáticas por asignatura, lo que permite una mejor organización de los estudiantes dentro de la sala de clases.

Las evaluaciones fueron revisadas y visadas por cada uno de los encargados de los departamentos correspondientes y por la Unidad Técnica Pedagógica, los cuales validaron y aprobaron dichas pruebas.

Análisis de los Resultados

CUANTITATIVO

Asignatura: Lenguaje y Comunicación

Curso: Cuarto Básico B

Tabla 1: Puntaje obtenido: Eje Lectura, por alumno.

N°	Nómina alumnos	Preguntas														Ptaje
		1	2	3	4	5	6	7	8	9	10	11	12	13	14	
1	Aguilar Francisca	1	1	0	1	1	1	1	0	1	1	1	0	1	1	11
2	Andrade Ignacia	1	1	1	1	1	1	1	0	1	1	1	0	1	1	12
3	Araya Oliva	1	1	0	1	0	1	1	0	1	1	1	0	1	1	10
4	Arriagada Dylan	1	1	0	1	0	1	1	0	1	1	1	0	1	1	10
5	Briones Francisco	1	1	1	0	1	1	1	1	1	1	1	0	1	1	12
6	Carreño Cosme	1	1	1	0	1	1	1	1	1	0	1	1	1	1	12
7	Catalán Daniel	1	1	0	1	1	1	1	0	1	0	1	1	1	1	11
8	Corral Dorian	1	1	1	0	0	1	1	0	1	1	1	1	1	1	11
9	De Luccia Livia	1	1	1	1	0	1	1	1	0	0	1	1	0	1	10
10	Esparza Angela	1	1	1	0	0	1	1	0	0	1	1	0	0	1	8
11	Gajardo Jean	1	1	0	1	1	1	1	1	1	0	1	0	0	1	10
12	Gallardo Antonia	1	1	0	0	1	1	1	0	1	1	1	1	0	1	10
13	González Luís	1	1	0	0	0	1	1	1	1	0	1	0	0	1	8
14	González Madeleine	1	1	0	0	1	1	1	1	0	1	1	1	0	1	10
15	Hernández Javiera	1	1	0	1	1	1	1	1	1	1	1	0	1	1	12

5																
1 6	Jimenez Maite	1	1	1	1	0	1	1	1	0	1	1	0	0	1	10
1 7	Landeros Camila	1	1	1	1	1	1	1	0	1	1	1	0	1	1	12
1 8	López Cathalina	1	1	1	0	1	1	1	0	1	1	1	0	0	1	10
1 9	Manzor Denisse	1	1	0	0	1	1	1	0	1	0	1	1	0	1	9
2 0	Olguín Francisca	1	1	0	0	1	1	1	1	1	0	1	1	1	1	11
2 1	Pinto Magdalena	1	1	0	1	0	1	1	1	1	1	1	1	1	1	12
2 2	Pinto Francisca	1	1	0	1	0	1	1	0	0	1	1	1	0	1	9
2 3	Poblete Samira	1	1	1	1	0	1	1	0	0	1	1	1	0	1	10
2 4	Prado Marion	1	1	1	0	1	1	1	1	0	0	1	1	0	1	10
2 5	Romero Noelia	1	1	1	0	1	1	1	1	1	0	1	0	0	1	10
2 6	Ruiz Santiago	1	1	0	1	1	1	1	1	1	1	1	0	0	1	11
2 7	Ruiz Constanza	1	1	0	1	0	1	1	0	1	1	1	1	1	1	11
2 8	Sepúlveda Tamara	1	1	0	1	0	1	1	0	0	0	1	1	1	1	9
2 9	Vidal Aileen	1	1	0	0	1	1	1	0	0	0	1	1	1	1	9
3 0	Yantén Betzabé	1	1	0	0	1	1	1	1	1	1	1	1	1	1	12

3 1	Zúñiga Javiera	1	1	0	0	0	1	1	1	0	1	1	0	0	1	8
3 2	Callaú Camila	1	1	0	0	0	1	1	1	1	0	1	0	0	1	8
3 3	Ojeda Den	1	1	0	1	1	1	1	1	0	0	1	0	1	1	10

Tabla 2: Puntaje obtenido: Eje Escritura, por alumno.

N o	Nómina alumnos	Preguntas		
		15	16	Ptaje
1	Aguilar Francisca	2	3	5
2	Andrade Ignacia	2	3	5
3	Araya Oliva	3	3	6
4	Arriagada Dylan	3	3	6
5	Briones Francisco	1	2	3
6	Carreño Cosme	2	2	4
7	Catalán Daniel	4	1	5
8	Corral Dorian	3	3	6
9	De Luccia Livia	4	3	7
1 0	Esparza Angela	2	3	5
1 1	Gajardo Jean	3	4	7
1 2	Gallardo Antonia	1	2	3
1 3	González Luís	4	1	5
1	González Madeleine	4	3	7

4				
1 5	Hernández Javiera	1	3	4
1 6	Jimenez Maite	4	2	6
1 7	Landeros Camila	4	2	6
1 8	López Cathalina	3	2	5
1 9	Manzor Denisse	2	3	5
2 0	Olguín Francisca	2	3	5
2 1	Pinto Magdalena	1	2	3
2 2	Pinto Francisca	1	3	4
2 3	Poblete Samira	1	3	4
2 4	Prado Marion	3	2	5
2 5	Romero Noelia	3	2	5
2 6	Ruiz Santiago	4	3	7
2 7	Ruiz Constanza	2	3	5
2 8	Sepúlveda Tamara	2	3	5
2 9	Vidal Aileen	3	2	5

30	Yantén Betzabé	3	2	5
31	Zúñiga Javiera	2	1	3
32	Callaú Camila	1	2	3
33	Ojeda Den	1	2	3

Tabla 3: Porcentajes y niveles de logro por alumno y por eje.

N°	Nómina alumnos	Eje					
		Lectura	Nivel	%	Escritura	Nivel	%
1	Aguilar Francisca	11	Medio Alto	78%	5	Medio Alto	62%
2	Andrade Ignacia	12	Alto	85%	5	Medio Alto	62%
3	Araya Oliva	10	Medio Alto	71%	6	Medio Alto	75%
4	Arriagada Dylan	10	Medio Alto	71%	6	Medio Alto	75%
5	Briones Francisco	12	Alto	85%	3	Bajo	37%
6	Carreño Cosme	12	Alto	85%	4	Medio Bajo	50%
7	Catalán Daniel	11	Medio Alto	78%	5	Medio Alto	62%

8	Corral Dorian	11	Medio Alto	78%	6	Medio Alto	75%
9	De Luccia Livia	10	Medio Alto	71%	7	Alto	87%
1 0	Esparza Angela	8	Medio Bajo	57%	5	Medio Alto	62%
1 1	Gajardo Jean	10	Medio Alto	71%	7	Alto	87%
1 2	Gallardo Antonia	10	Medio Alto	71%	3	Bajo	37%
1 3	González Luís	8	Medio Bajo	57%	5	Medio Alto	62%
1 4	González Madeleine	10	Medio Alto	71%	7	Alto	87%
1 5	Hernández Javiera	12	Alto	85%	4	Medio Bajo	50%
1 6	Jimenez Maite	10	Medio Alto	71%	6	Medio Alto	75%
1 7	Landeros Camila	12	Alto	85%	6	Medio Alto	75%
1 8	López Cathalina	10	Medio Alto	71%	5	Medio Alto	62%
1 9	Manzor Denisse	9	Medio Alto	64%	5	Medio Alto	62%
2 0	Olguín Francisca	11	Medio Alto	78%	5	Medio Alto	62%
2 1	Pinto Magdalena	12	Alto	85%	3	Bajo	37%
2 2	Pinto Francisca	9	Medio Alto	64%	4	Medio Bajo	50%
2 3	Poblete Samira	10	Medio Alto	71%	4	Medio Bajo	50%
2	Prado Marion	10	Medio Alto	71%	5	Medio Alto	62%

4							
2 5	Romero Noelia	10	Medio Alto	71%	5	Medio Alto	62%
2 6	Ruiz Santiago	11	Medio Alto	78%	7	Alto	87%
2 7	Ruiz Constanza	11	Medio Alto	64%	5	Medio Alto	62%
2 8	Sepúlveda Tamara	9	Medio Alto	64%	5	Medio Alto	62%
2 9	Vidal Aileen	9	Medio Alto	64%	5	Medio Alto	62%
3 0	Yantén Betzabé	12	Medio Alto	85%	5	Medio Alto	62%
3 1	Zúñiga Javiera	8	Medio Bajo	57%	3	Bajo	37%
3 2	Callaú Camila	8	Medio Bajo	57%	3	Bajo	37%
3 3	Ojeda Den	10	Medio Alto	71%	3	Bajo	37%

Gráfico 1: Porcentaje de logro por eje.

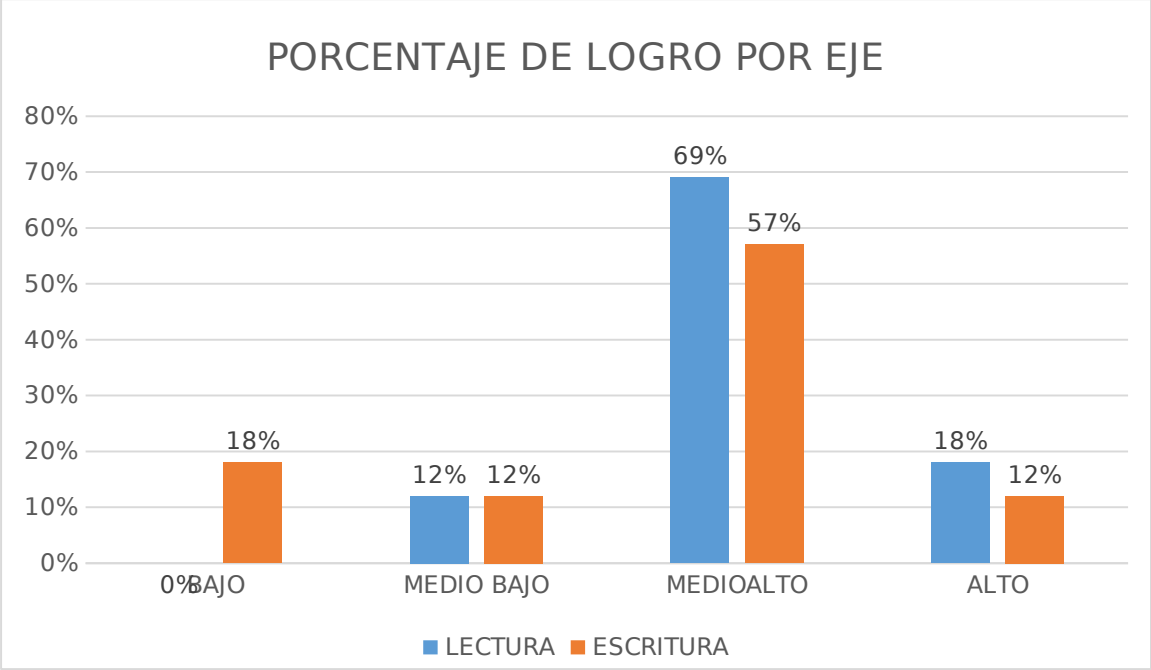

CUALITATIVO

A partir del análisis cuantitativo realizado al Cuarto Básico B en la asignatura de Lenguaje y Comunicación, se puede determinar que los estudiantes están más descendidos en el ámbito de la escritura, ya que se observan porcentajes de logros en la categoría de BAJO, lo que en la lectura no se presentan. Tampoco se puede observar un gran porcentaje de logro en la lectura, ya que no se ven logros en la categoría de Altos. Las propuestas remediales abarcarán tanto la escritura, como la lectura comprensiva.

CUANTITATIVO

Asignatura: Lenguaje y Comunicación

Curso: Octavo Básico B

Tabla 1: Puntaje obtenido: Eje Lectura, por alumno.

N o	Nómina alumnos	Preguntas															Ptaje
		1	2	3	4	5	6	7	8	9	10	11	12	13	14	15	
1	Acevedo Patricia	1	1	0	1	1	1	1	0	1	1	1	0	1	0	1	11
2	Aguirre Estrella	1	1	1	1	1	1	1	0	1	1	1	0	1	0	1	12
3	Aliaga Ana	1	1	0	1	0	1	1	0	1	1	1	0	1	0	1	10
4	Álvarez Emilio	1	1	0	1	0	1	1	0	1	1	1	0	1	0	1	10
5	Ampuero Cristina	1	1	1	0	1	1	1	1	1	1	1	0	1	0	1	12
6	Araya Rocío	1	1	1	0	1	1	1	1	1	0	1	1	1	0	1	12
7	Atenas Javiera	1	1	0	1	1	1	1	0	1	0	1	1	1	0	1	11
8	Blanco Margarita	1	1	1	0	0	1	1	0	1	1	1	1	1	0	1	11
9	Céspedes Alejandra	1	1	1	1	0	1	1	1	0	0	1	1	0	0	1	10
10	Corral Maylyn	1	1	1	0	0	1	1	0	0	1	1	0	0	0	1	8
11	Diaz Yessica	1	1	0	1	1	1	1	1	1	0	1	0	0	0	1	10
12	Dieujuste Rolandito	--	--	--	--	--	--	--	--	--	--	--	--	--	--	--	-----
13	González Natalia	1	1	0	0	0	1	1	1	1	0	1	0	0	0	1	8
14	Guajardo Noel	1	1	0	0	1	1	1	1	0	1	1	1	0	0	1	10
15	Leiva Paloma	1	1	0	1	1	1	1	1	1	1	1	0	1	0	1	12
16	Mesa Catalina	1	1	1	1	0	1	1	1	0	1	1	0	0	0	1	10

6																	
17	Miranda Camila	1	1	1	1	1	1	1	0	1	1	1	0	1	0	1	12
18	Mondaca Sandra	1	1	1	0	1	1	1	0	1	1	1	0	0	0	1	10
19	Nuñez Carolina	1	1	0	0	1	1	1	0	1	0	1	1	0	0	1	9
20	Olmedo Ambar	1	1	0	0	1	1	1	1	1	0	1	1	1	0	1	11
21	Orozco Aileen	1	1	0	1	0	1	1	1	1	1	1	1	1	0	1	12
22	Pérez Andrew	1	1	0	1	0	1	1	0	0	1	1	1	0	0	1	9
23	Pérez Cristóbal	1	1	1	1	0	1	1	0	0	1	1	1	0	0	1	10
24	Quiroz María	1	1	1	0	1	1	1	1	0	0	1	1	0	0	1	10
25	Santibañez Marcela	1	1	1	0	1	1	1	1	1	0	1	0	0	0	1	10
26	Santibañez Rocio	1	1	0	1	1	1	1	1	1	1	1	0	0	0	1	11
27	Santis Valentina	1	1	0	1	0	1	1	0	1	1	1	1	1	0	1	11
28	Tramolao Valentina	1	1	0	1	0	1	1	0	0	0	1	1	1	0	1	9
29	Urra Catalina	1	1	0	0	1	1	1	0	0	0	1	1	1	0	1	9
30	Valenzuela Maura	1	1	0	0	1	1	1	1	1	1	1	1	1	0	1	12
31	Vera Estefanía	1	1	0	0	0	1	1	1	0	1	1	0	0	0	1	8

3		1	1	0	0	0	1	1	1	1	0	1	0	0	0	1	8
2	Silva Sofía																
3		1	1	0	1	1	1	1	1	0	0	1	0	1	0	1	10
3	Santis Katuska																

Tabla 2: Puntaje obtenido: Eje Escritura, por alumno.

N o	Nómina alumnos	Preguntas	
		16	Ptaje
1	Acevedo Patricia	5	5
2	Aguirre Estrella	5	5
3	Aliaga Ana	5	5
4	Álvarez Emilio	5	5
5	Ampuero Cristina	5	5
6	Araya Rocío	5	5
7	Atenas Javiera	5	5
8	Blanco Margarita	4	4
9	Céspedes Alejandra	4	4
1	Corral Maylyn	5	5
0			
1	Diaz Yessica	4	4
1			
1	Dieujuste Rolandito	-----	-----
2			
1	González Natalia	4	4
3			
1	Guajardo Noel	5	5
4			
1	Leiva Paloma	5	5

5			
1 6	Mesa Catalina	5	5
1 7	Miranda Camila	4	4
1 8	Mondaca Sandra	4	4
1 9	Nuñez Carolina	5	5
2 0	Olmedo Ambar	5	5
2 1	Orozco Aileen	4	4
2 2	Pérez Andrew	4	4
2 3	Pérez Cristóbal	5	5
2 4	Quiroz María	4	4
2 5	Santibañez Marcela	5	5
2 6	Santibañez Rocio	4	4
2 7	Santis Valentina	5	5
2 8	Tramolao Valentina	4	4
2 9	Urra Catalina	5	5
3 0	Valenzuela Maura	4	4

3 1	Vera Estefanía	5	5
3 2	Silva Sofía	4	4
3 3	Santis Katuska	5	5

Tabla 3: Porcentajes y niveles de logro por alumno y por eje.

N. °	Nómina alumnos	Eje					
		Lectura	Nivel	%	Escritura	Nivel	%
1	Acevedo Patricia	11	Medio Alto	78%	5	Alto	100%
2	Aguirre Estrella	12	Alto	85%	5	Alto	100%
3	Aliaga Ana	10	Medio Alto	71%	5	Alto	100%
4	Álvarez Emilio	10	Medio Alto	71%	5	Alto	100%
5	Ampuero Cristina	12	Alto	85%	5	Alto	100%
6	Araya Rocío	12	Alto	85%	5	Alto	100%
7	Atenas Javiera	11	Medio Alto	78%	5	Alto	100%

8	Blanco Margarita	11	Medio Alto	78%	4	Medio Alto	80%
9	Céspedes Alejandra	10	Medio Alto	71%	4	Medio Alto	80%
1 0	Corral Maylyn	8	Medio Bajo	57%	5	Alto	100%
1 1	Diaz Yessica	10	Medio Alto	71%	4	Medio Alto	80%
1 2	Dieujuste Rolandito	-----	-----	-----	-----	-----	-----
1 3	González Natalia	8	Medio Bajo	57%	4	Medio Alto	80%
1 4	Guajardo Noel	10	Medio Alto	71%	5	Alto	100%
1 5	Leiva Paloma	12	Alto	85%	5	Alto	100%
1 6	Mesa Catalina	10	Medio Alto	71%	5	Alto	100%
1 7	Miranda Camila	12	Alto	85%	4	Medio Alto	80%
1 8	Mondaca Sandra	10	Medio Alto	71%	4	Medio Alto	80%
1 9	Nuñez Carolina	9	Medio Alto	64%	5	Alto	100%
2 0	Olmedo Ambar	11	Medio Alto	78%	5	Alto	100%
2 1	Orozco Aileen	12	Alto	85%	4	Medio Alto	80%
2 2	Pérez Andrew	9	Medio Alto	64%	4	Medio Alto	80%
2 3	Pérez Cristóbal	10	Medio Alto	71%	5	Alto	100%
2	Quiroz María	10	Medio Alto	71%	4	Medio Alto	80%

4							
2 5	Santibañez Marcela	10	Medio Alto	71%	5	Alto	100%
2 6	Santibañez Rocio	11	Medio Alto	78%	4	Medio Alto	80%
2 7	Santis Valentina	11	Medio Alto	64%	5	Alto	100%
2 8	Tramolao Valentina	9	Medio Alto	64%	4	Medio Alto	80%
2 9	Urra Catalina	9	Medio Alto	64%	5	Alto	100%
3 0	Valenzuela Maura	12	Medio Alto	85%	4	Medio Alto	80%
3 1	Vera Estefanía	8	Medio Bajo	57%	5	Alto	100%
3 2	Silva Sofía	8	Medio Bajo	57%	4	Medio Alto	80%
3 3	Santis Katuska	10	Medio Alto	71%	5	Alto	100%

Gráfico 1: Porcentaje de logro por eje.

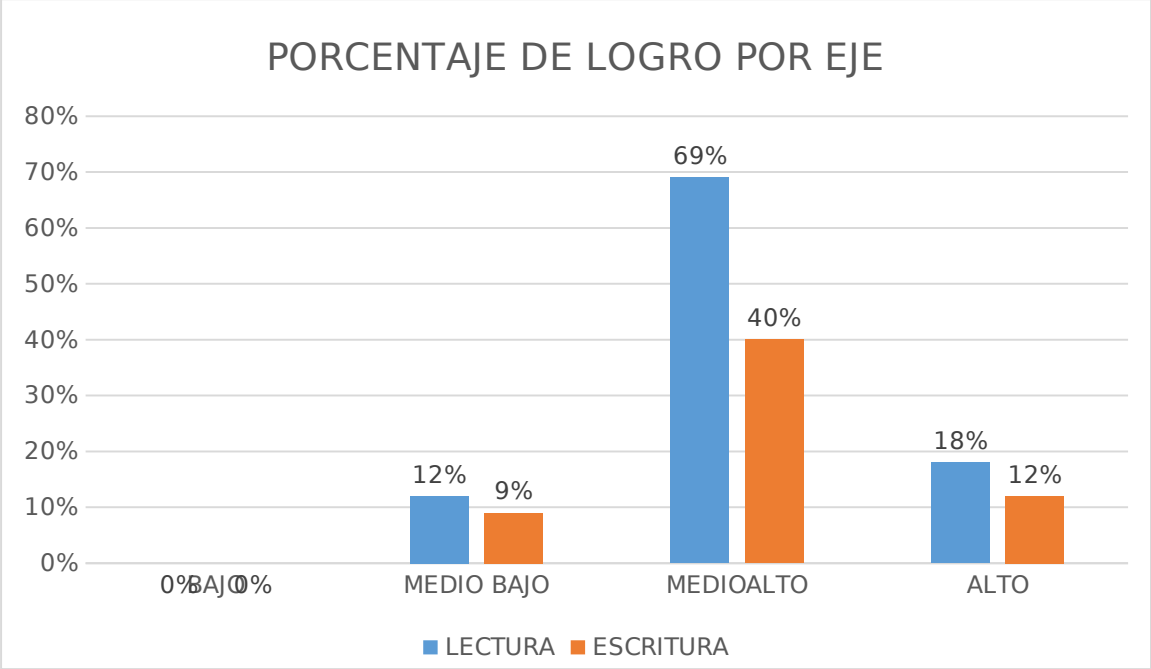

CUALITATIVO

A partir del análisis cuantitativo realizado al Octavo Básico B en la asignatura de Lenguaje y Comunicación, se puede determinar que los estudiantes están más descendidos en el ámbito de la lectura, ya que se observan porcentajes de logros en la categoría de MEDIO BAJO, lo que en la escritura no se presentan. Se presentan un gran porcentaje de logro a la escritura. Las propuestas remediales abarcaran el eje de la lectura en su totalidad.

CUANTITATIVO

Asignatura: Matemática

Curso: Cuarto Básico B

Tabla 1: Puntaje obtenido por alumno

N°	Nómina alumnos	Preguntas																				Ptaje
		1	2	3	4	5	6	7	8	9	10	11	12	13	14	15	16	17	18	19	20	
1	Aguilar Francisca	1	1	0	1	1	1	1	0	1	1	1	0	1	0	1	0	1	0	1	1	14
2	Andrade Ignacia	1	1	1	1	1	1	1	0	1	1	1	0	1	1	1	0	1	0	1	1	16
3	Araya Oliva	1	1	0	1	0	1	1	0	1	1	1	0	1	0	1	0	1	0	1	1	13
4	Arriagada Dylan	1	1	0	1	0	1	1	0	1	1	1	0	1	0	1	0	1	0	1	1	13
5	Briones Francisco	1	1	1	0	1	1	1	1	1	1	1	0	1	1	1	0	0	0	1	1	15
6	Carreño Cosme	1	1	1	0	1	1	1	1	1	0	1	1	1	1	1	1	0	1	0	1	16
7	Catalán Daniel	1	1	0	1	1	1	1	0	1	0	1	1	1	0	1	1	0	1	0	1	14
8	Corral Dorian	1	1	1	0	0	1	1	0	1	1	1	1	1	1	1	1	1	1	1	1	17
9	De Luccia Livia	1	1	1	1	0	1	1	1	0	0	1	1	0	1	1	1	0	1	1	1	15
10	Esparza Angela	1	1	1	0	0	1	1	0	0	1	1	0	0	1	1	0	1	0	0	1	11
11	Gajardo Jean	1	1	0	1	1	1	1	1	1	0	1	0	0	0	1	0	0	0	1	1	12
12	Gallardo Antonia	1	1	0	0	1	1	1	0	1	1	1	1	0	0	1	1	0	1	0	1	13
13	González Luís	1	1	0	0	0	1	1	1	1	0	1	0	0	0	1	0	1	0	0	1	10
14	González Madeleine	1	1	0	0	1	1	1	1	0	1	1	1	0	0	1	1	1	1	0	1	14
15	Hernández Javiera	1	1	0	1	1	1	1	1	1	1	1	0	1	0	1	0	1	0	1	1	15
16	Jimenez Maite	1	1	1	1	0	1	1	1	0	1	1	0	0	1	1	0	1	0	1	1	14

6																							
17	Landeros Camila	1	1	1	1	1	1	1	0	1	1	1	0	1	1	1	0	1	0	1	1	16	
18	López Cathalina	1	1	1	0	1	1	1	0	1	1	1	0	0	1	1	0	0	0	0	0	1	12
19	Manzor Denisse	1	1	0	0	1	1	1	0	1	0	1	1	0	0	1	1	0	1	0	1	12	
20	Olguín Francisca	1	1	0	0	1	1	1	1	1	0	1	1	1	0	1	1	0	1	1	1	1	15
21	Pinto Magdalena	1	1	0	1	0	1	1	1	1	1	1	1	1	0	1	1	1	1	1	1	1	17
22	Pinto Francisca	1	1	0	1	0	1	1	0	0	1	1	1	0	0	1	1	1	1	1	0	1	13
23	Poblete Samira	1	1	1	1	0	1	1	0	0	1	1	1	0	1	1	1	1	1	1	0	1	15
24	Prado Marion	1	1	1	0	1	1	1	1	0	0	1	1	0	1	1	1	1	1	1	1	1	16
25	Romero Noelia	1	1	1	0	1	1	1	1	1	0	1	0	0	1	1	0	0	0	1	1	1	13
26	Ruiz Santiago	1	1	0	1	1	1	1	1	1	1	1	1	0	0	0	1	0	1	0	1	1	14
27	Ruiz Constanza	1	1	0	1	0	1	1	0	1	1	1	1	1	0	1	1	1	1	1	0	1	15
28	Sepúlveda Tamara	1	1	0	1	0	1	1	0	0	0	1	1	1	0	1	1	0	1	0	1	1	12
29	Vidal Aileen	1	1	0	0	1	1	1	0	0	0	1	1	1	0	1	1	0	1	1	1	1	13
30	Yantén Betzabé	1	1	0	0	1	1	1	1	1	1	1	1	1	0	1	1	1	1	1	0	1	16
31	Zúñiga Javiera	1	1	0	0	0	1	1	1	0	1	1	0	0	1	1	0	0	0	1	1	1	11

3 2	Callaú Camila	1	1	0	0	0	1	1	1	1	0	1	1	0	1	1	0	1	0	1	1	13	
3 3	Ojeda Den	1	1	0	1	1	1	1	1	0	0	1	0	1	1	1	0	0	0	0	0	1	12

Tabla 2: Porcentajes y niveles de logro por alumno y por eje.

N°	Nómina alumnos	Eje														
		N° y operaciones	Nivel	%	Patrones y	Nivel	%	Geometría	Nivel	%		Nivel	%	Datos v	Nivel	%
1	Aguilar Francisca	8	MA	80%	2	MA	66%	2	MB	50%	1	MB	50%	1	A	100%
2	Andrade Ignacia	9	A	90%	2	MA	66%	2	MB	50%	1	MB	50%	1	A	100%
3	Araya Oliva	7	MB	70%	2	MA	66%	2	MB	50%	1	MB	50%	1	A	100%
4	Arriagada Dylan	7	MB	70%	2	MA	66%	2	MB	50%	1	MB	50%	1	A	100%
5	Briones Francisco	9	A	90%	2	MA	66%	2	MB	50%	1	MB	50%	1	A	100%
6	Carreño Cosme	8	MA	80%	2	MA	66%	3	MA	75%	1	MB	50%	1	A	100%
7	Catalán Daniel	7	MB	70%	3	A	100%	2	MB	50%	1	MB	50%	1	A	100%
8	Corral Dorian	7	MB	70%	3	A	100%	4	A	100%	2	A	100%	1	A	100%
9	De Luccia Livia	7	MB	70%	3	A	100%	3	MA	75%	2	A	100%	1	A	100%
10	Esparza Angela	6	MA	60%	1	B	33%	3	MA	75%	0	B	0%	1	A	100%
11	Gajardo Jean	8	MA	80%	1	B	33%	1	B	25%	1	MB	50%	1	A	100%
1	Gallardo Antonia	7	MA	70%	2	MA	66%	2	MB	50%	1	MB	50%	1	A	100%

2																
1 3	González Luís	6	MB	60%	1	B	33%	2	MB	50%	0	B	0%	1	A	100%
1 4	González Madeleine	7	MA	70%	2	MA	66%	3	MA	75%	1	MB	50%	1	A	100%
1 5	Hernández Javiera	9	A	90%	2	MA	66%	2	MB	50%	1	MB	50%	1	A	100%
1 6	Jimenez Maite	8	A	80%	1	B	33%	2	MB	50%	1	MB	50%	1	A	100%
1 7	Landeros Camila	9	A	90%	2	MA	66%	2	MB	50%	1	MB	50%	1	A	100%
1 8	López Cathalina	8	A	80%	1	B	33%	2	MB	50%	0	B	0%	1	A	100%
1 9	Manzor Denisse	6	MA	60%	2	MA	66%	2	MB	50%	1	MB	50%	1	A	100%
2 0	Olguín Francisca	7	MA	70%	3	A	100%	2	MB	50%	2	A	100%	1	A	100%
2 1	Pinto Magdalena	8	A	80%	3	A	100%	3	MA	75%	2	A	100%	1	A	100%
2 2	Pinto Francisca	6	MA	60%	2	MA	66%	3	MA	75%	1	MB	50%	1	A	100%
2 3	Poblete Samira	7	MA	70%	2	MA	66%	4	A	100%	1	MB	50%	1	A	100%
2 4	Prado Marion	7	MA	70%	2	MA	66%	4	A	100%	2	A	100%	1	A	100%
2 5	Romero Noelia	8	A	80%	1	B	33%	2	MB	50%	1	MB	50%	1	A	100%
2 6	Ruiz Santiago	9	A	90%	1	B	33%	2	MB	50%	1	MB	50%	1	A	100%
2 7	Ruiz Constanza	7	MA	70%	3	A	100%	3	MA	75%	1	MB	50%	1	A	100%

28	Sepúlveda Tamara	5	MB	50%	3	A	100%	2	MB	50%	1	MB	50%	1	A	100%
29	Vidal Aileen	5	MB	50%	3	A	100%	2	MB	50%	2	A	100%	1	A	100%
30	Yantén Betzabé	8	A	80%	3	A	100%	3	MA	75%	1	MB	50%	1	A	100%
31	Zúñiga Javiera	6	MA	60%	1	B	33%	2	MB	50%	1	MB	50%	1	A	100%
32	Callaú Camila	6	MA	60%	2	MA	66%	3	MA	75%	1	MB	50%	1	A	100%
33	Ojeda Den	7	MA	70%	2	MA	66%	2	MB	50%	0	B	0%	1	A	100%

Gráfico 1: Porcentaje de logro por eje.

Porcentaje de logro por eje

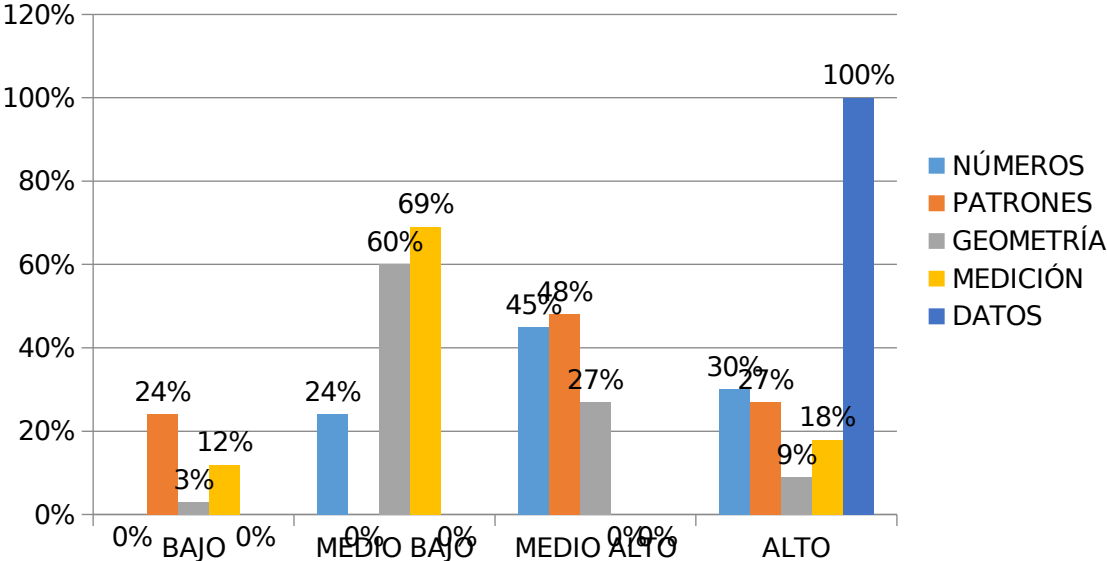

CUALITATIVO

A partir del análisis cuantitativo realizado al Cuarto Básico B en la asignatura de Matemática, se puede determinar que el eje que presenta un mayor porcentaje en el nivel BAJO es el de Patrones y Álgebra, y el que presentan un mayor número de estudiantes en el nivel MEDIO BAJO es el eje de Medición y Geometría, por lo tanto, las remediales estarán enfocadas a esos ejes.

Los ejes números y operaciones y datos y probabilidades presentan un alto porcentaje de estudiantes en los niveles MEDIO ALTO y ALTO.

CUANTITATIVO

Asignatura: Matemática

Curso: Octavo Básico B

Tabla 1: Puntaje obtenido por alumno

N o	Nómina alumnos	Preguntas												Ptaje
		1	2	3	4	5	6	7	8	9	10	11	12	
1	Acevedo Patricia	1	1	0	1	1	1	1	0	1	1	1	0	9
2	Aguirre Estrella	1	1	1	1	1	1	1	0	1	1	1	0	9
3	Aliaga Ana	1	1	0	1	0	1	1	0	1	1	1	0	8
4	Álvarez Emilio	1	1	0	1	0	1	1	0	1	1	1	0	8
5	Ampuero Cristina	1	1	1	0	1	1	1	1	1	1	1	0	10
6	Araya Rocío	1	1	1	0	1	1	1	1	1	0	1	1	10
7	Atenas Javiera	1	1	0	1	1	1	1	0	1	0	1	1	9
8	Blanco Margarita	1	1	1	0	0	1	1	0	1	1	1	1	9
9	Céspedes Alejandra	1	1	1	1	0	1	1	1	0	0	1	1	9
10	Corral Maylyn	1	1	1	0	0	1	1	0	0	1	1	0	7
11	Díaz Yessica	1	1	0	1	1	1	1	1	1	0	1	0	9
12	Dieujuste Rolandito	-	-	-	-	-	-	-	-	-	-	-	-	-----
13	González Natalia	1	1	0	0	0	1	1	1	1	0	1	0	7
14	Guajardo Noel	1	1	0	0	1	1	1	1	0	1	1	1	9
15	Leiva Paloma	1	1	0	1	1	1	1	1	1	1	1	0	10
16	Mesa Catalina	1	1	1	1	0	1	1	1	0	1	1	0	9

6															
17	Miranda Camila	1	1	1	1	1	1	1	1	0	1	1	1	0	10
18	Mondaca Sandra	1	1	1	0	1	1	1	1	0	1	1	1	0	9
19	Nuñez Carolina	1	1	0	0	1	1	1	1	0	1	0	1	1	8
20	Olmedo Ambar	1	1	0	0	1	1	1	1	1	1	0	1	1	9
21	Orozco Aileen	1	1	0	1	0	1	1	1	1	1	1	1	1	10
22	Pérez Andrew	1	1	0	1	0	1	1	1	0	0	1	1	1	8
23	Pérez Cristóbal	1	1	1	1	0	1	1	1	0	0	1	1	1	9
24	Quiroz María	1	1	1	0	1	1	1	1	1	0	0	1	1	9
25	Santibañez Marcela	1	1	1	0	1	1	1	1	1	1	0	1	0	9
26	Santibañez Rocio	1	1	0	1	1	1	1	1	1	1	1	1	0	10
27	Santis Valentina	1	1	0	1	0	1	1	1	0	1	1	1	1	9
28	Tramolao Valentina	1	1	0	1	0	1	1	1	0	0	0	1	1	7
29	Urra Catalina	1	1	0	0	1	1	1	1	0	0	0	1	1	7
30	Valenzuela Maura	1	1	0	0	1	1	1	1	1	1	1	1	1	10
31	Vera Estefanía	1	1	0	0	0	1	1	1	1	0	1	1	0	7

3 2	Silva Sofía	1	1	0	0	0	1	1	1	1	0	1	1	8
3 3	Santis Katuska	1	1	0	1	1	1	1	1	0	0	1	0	8

Tabla 2: Porcentajes y niveles de logro por alumno y por eje.

N. o	Nómina alumnos	Eje											
		Números	Nivel	%	Algebra y funciones	Nivel	%	Geometría	Nivel	%	Probabilidad y estadística	Nivel	%
1	Acevedo Patricia	3	MA	75%	2	A	100%	1	MB	50%	3	MA	75%
2	Aguirre Estrella	4	A	100%	2	A	100%	1	MB	50%	3	MA	75%
3	Aliaga Ana	3	MA	75%	1	MB	50%	1	MB	50%	3	MA	75%
4	Álvarez Emilio	3	MA	75%	1	MB	50%	1	MB	50%	3	MA	75%
5	Ampuero Cristina	3	MA	75%	2	A	100%	2	A	100%	3	MA	75%
6	Araya Rocío	3	MA	75%	2	A	100%	2	A	100%	3	MA	75%
7	Atenas Javiera	3	MA	75%	2	A	100%	1	MB	50%	3	MA	75%
8	Blanco Margarita	3	MA	75%	1	MB	50%	1	MB	50%	4	A	100%
9	Céspedes Alejandra	4	A	100%	1	MB	50%	1	MB	50%	2	MB	50%
10	Corral Maylyn	3	MA	75%	1	MB	50%	0	B	0%	2	MB	50%
11	Diaz Yessica	3	MA	75%	2	A	100%	2	A	100%	2	MB	50%

1 2	Dieujuste Rolandito	--	--	-----	--	-----	-----	--	-----	-----	--	-----	----
1 3	González Natalia	2	MB	50%	1	MB	50%	2	A	100%	2	MB	50%
1 4	Guajardo Noel	2	MB	50%	2	A	100%	2	A	100%	3	MA	75%
1 5	Leiva Paloma	3	MA	75%	2	A	100%	2	A	100%	3	MA	75%
1 6	Mesa Catalina	4	A	100%	1	MB	50%	2	A	100%	2	MB	50%
1 7	Miranda Camila	4	A	100%	2	A	100%	1	MB	50%	3	MA	75%
1 8	Mondaca Sandra	3	MA	75%	2	A	100%	1	MB	50%	3	MA	75%
1 9	Nuñez Carolina	2	MB	50%	2	A	100%	1	MB	50%	3	MA	75%
2 0	Olmedo Ambar	2	MB	50%	2	A	100%	2	A	100%	3	MA	75%
2 1	Orozco Aileen	3	MA	75%	1	MB	50%	2	A	100%	4	A	100%
2 2	Pérez Andrew	3	MA	75%	1	MB	50%	1	MB	50%	3	MA	75%
2 3	Pérez Cristóbal	4	A	100%	1	MB	50%	1	MB	50%	3	MA	75%
2 4	Quiroz María	3	MA	75%	2	A	100%	2	A	100%	2	MB	50%
2 5	Santibañez Marcela	3	MA	75%	2	A	100%	2	A	100%	2	MB	50%
2 6	Santibañez Rocio	3	MA	75%	2	A	100%	2	A	100%	3	MA	75%
2 7	Santis Valentina	3	MA	75%	1	MB	50%	1	MB	50%	4	A	100%

7													
28	Tramolao Valentina	3	MA	75%	1	MB	50%	1	MB	50%	2	MB	50%
29	Urra Catalina	2	MB	50%	2	A	100%	1	MB	50%	2	MB	50%
30	Valenzuela Maura	2	MB	50%	2	A	100%	2	A	100%	4	A	100%
31	Vera Estefanía	2	MB	50%	1	MB	50%	2	A	100%	2	MB	50%
32	Silva Sofía	2	MB	50%	1	MB	50%	2	A	100%	3	MA	75%
33	Santis Katuska	3	MA	75%	2	A	100%	2	A	100%	1	B	25%

Gráfico 1: Porcentaje de logro por eje.

Porcentaje de logro por eje

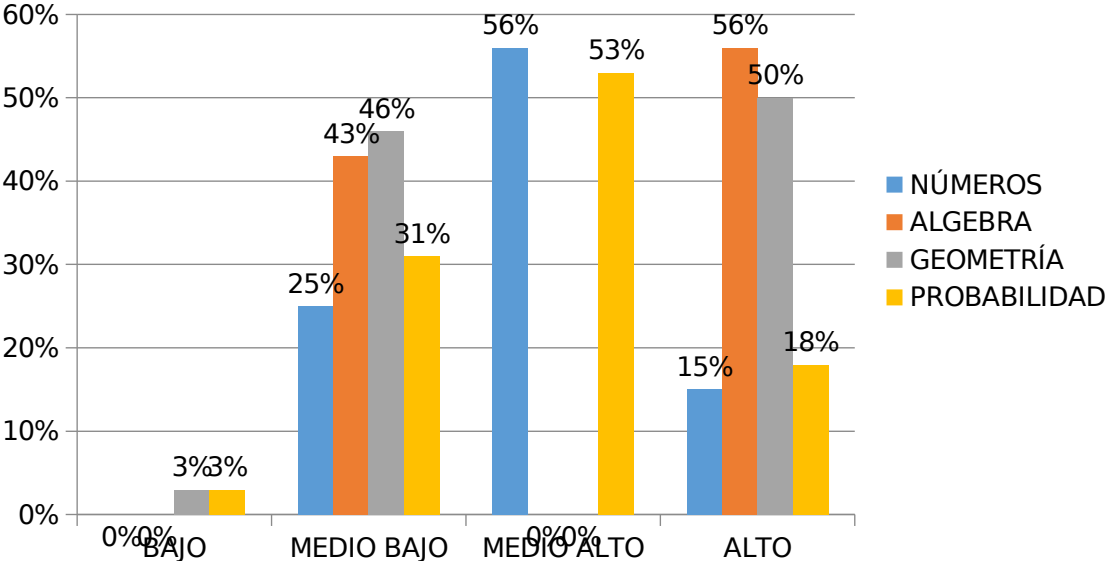

CUALITATIVO

A partir del análisis cuantitativo realizado al Octavo Básico B en la asignatura de Matemática, se puede determinar que el eje que presenta un mayor porcentaje en el nivel MEDIO BAJO es el de Álgebra y Geometría, por lo tanto, las remediales estarán enfocadas a esos ejes.

Los ejes números y probabilidades y estadística presentan un alto porcentaje de estudiantes en los niveles MEDIO ALTO y ALTO.

Propuestas Remediales

Asignatura: Lenguaje y Comunicación	Curso: Cuarto B
Eje: Escritura	

1.- Exponer en la sala de Lenguaje la estructura rotulada y con ejemplo de los textos literarios como, el cuento, la fábula y el poema, y de los textos no literarios como, la noticia, receta, instructivos y afiches. De manera que los estudiantes se familiaricen con el formato y puedan recurrir al material de apoyo cada vez que lo requieran y sea pertinente.

El material de apoyo debe estar echo de manera tal que se observen y se entiendan desde cualquier punto de la sala, sería óptimo que fuera construido en Publisher del Office, ya que de esta manera se pueden hacer en grande y luego se arman como rompe cabeza para que queden listos para instalarlos en la sala.

La estructura rotulada y con ejemplos deberá ser como los siguientes:

TEXTOS LITERARIOS:

CUENTO – FÁBULA



Cuento El gato y el ratón



Título

Imagen

Había una vez un pequeño ratón, que vivía en la casa de una mujer vieja. La señora, que temía de estas criaturas, colocó muchas trampas para matar el ratón.

El ratón asustado le pide ayuda al gato de la mujer.

-¿Podrías ayudarme, lindo gatito?-*le dijo al gato*-Si...¿En que?-*respondió este*-Solo quita las trampas de la casa-*dijo el ratón*-Mmm...

y ...¿que me das a cambio?-*dijo el gato*-Finjo ante la señora que estoy muerto, ya que tu me has matado, ella creerá que eres un héroe-*respondió el ratón*-Me has convencido-*dijo el gato* El gato sacó las trampas de la casa, pero el ratón nunca cumplió su parte del trato. Un día la señora descubre que fue el gato quien sacó las trampas, ella muy enojada decide dejar al gato en la calle.

Inicio

Presentación

Desarrollo

Conflicto

Conclusión

Solución

Esopo

Moraleja:
"No confíes en todo lo que oyes"



POEMA

A LAS DOCE DE LA NOCHE

Título



A las 12 de la noche



todos los gallos cantaron

Verso

y en su canto anunciaron

que el niño Jesús nació.



A las 12 de la noche



un gallo me despertó

con su canto tan alegre

diciendo Cristo nació.

Estrofa



TEXTOS NO LITERARIOS:

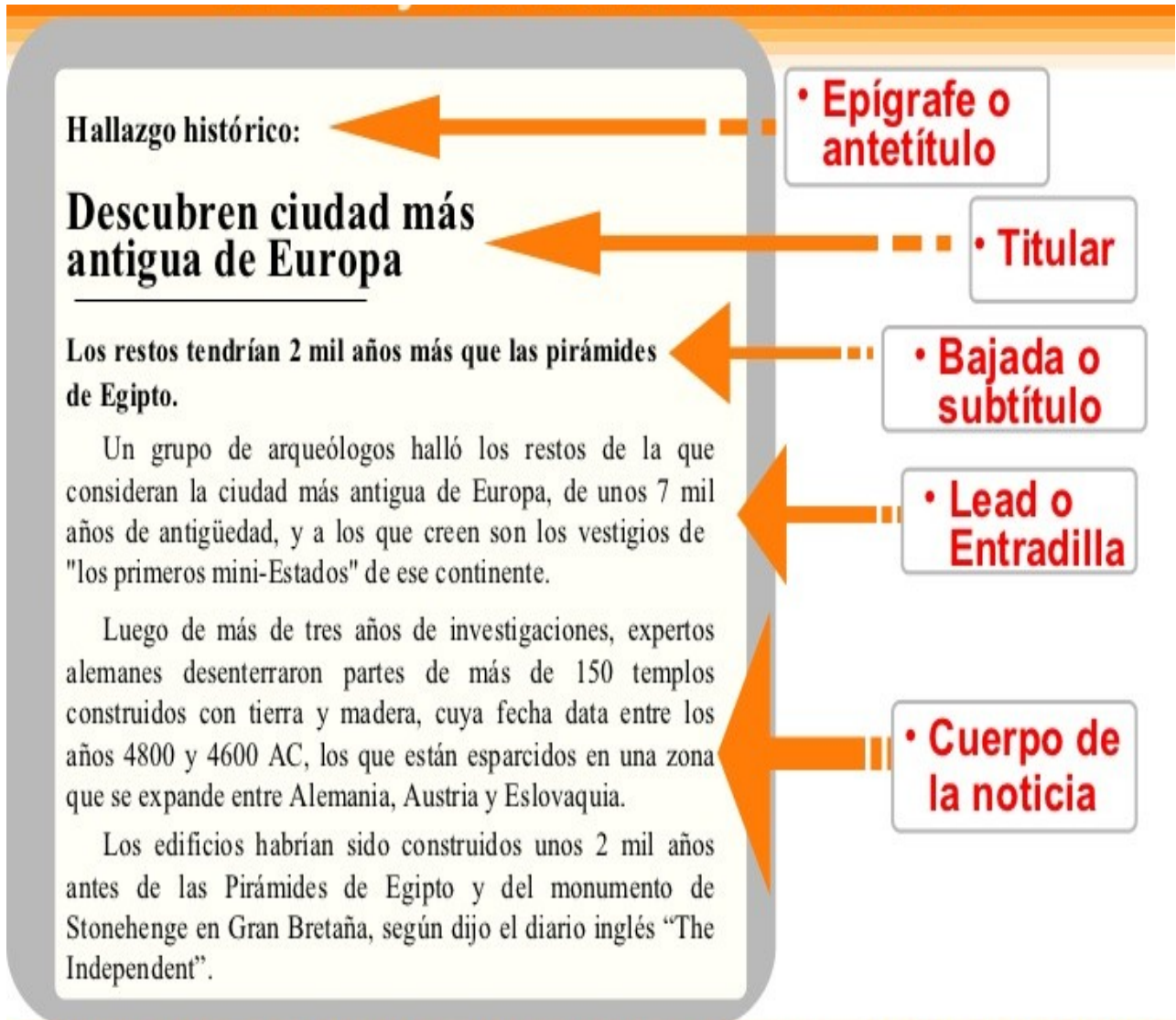

NOTICIA





GALLETITAS DE MIEL Y AVENA





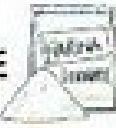





Título

INGREDIENTES: ←

250 g DE  50 g DE  180 g DE 

120 g DE  2  

PREPARACIÓN: ←

MEZCLAR EN UN  LA , LA  Y EL . HACER UN HOYO, COLOCAR LA  Y LOS  Y REVOLVER CON  HASTA LOGRAR UNA PASTA, AÑADIENDO . ENMANTECAR BIEN UNA  Y PONER EN ELLA VARIAS  DE LA PREPARACIÓN, BIEN DISTANCIADAS ENTRE SÍ. COCINARLAS EN  MODERADO (180°) HASTA DORARLAS.

CARTA

Santiago, 4 de mayo 2013

Querida Abuela:

Te cuento que llegamos bien a Santiago. Cuando el avión estaba bajando, vimos la linda cordillera de Los Andes. En este momento tiene un poco de nieve en la cima.

Santiago es una ciudad muy grande y hay muchas cosas que se puede ver y hacer. Ayer fuimos a un cerro que se llama San Cristóbal. La vista de la ciudad desde ahí es impresionante.

Esta mañana fuimos caminando por el Parque Forestal y almorzamos en el Mercado Central. Comimos pescado frito con ensalada a la chilena.

Mañana vamos a ir a Valparaíso y caminaremos por los cerros y por la tarde vamos a subir a un bote para recorrer la bahía.

Te mando un gran saludo,

Diego

Lugar y Fecha
Nombre de la ciudad y fecha en que fue escrita

Saludo
Saludo que dice a quién va dirigida la carta

Cuerpo
Cuerpo de la carta que dice lo que se quiere contar

Despedida
Frase para terminar el comunicado y despedirse del receptor de la carta

Firma
Nombre de quién escribió la carta

REGLAS DE ORO

Título

- *Llega contento a clase.*
- *Prepárate para aprender.*
- *Arriésgate aunque te equivoques.*
- *Levanta la mano para participar.*
- *Sueña a lo grande y cree en tí.*
- *Comparte con tus compañeros.*
- *Toma en cuenta las sugerencias para mejorar.*
- *Respétate a tí mismo respetando a los demás.*
- *Utiliza las palabras mágicas: ¡Gracias! ¡Buenos días! ¡Hasta luego! ¡Por favor! ¡Lo siento!*

Pasos
a
seguir

AFICHE INFORMATIVO

Venta de Helados } Título

Fresa Chocolate Vainilla

Imagen } **Abierto todos los días** } Datos del producto

Horario de atención
10:00 am a 1:00 pm
3:00 a 6.00 pm

¡Los más rico de la ciudad! } Slogan

2.- Una vez por semana, cada 5 niños deberán traer escrito un texto literario y un texto no literario (1 mes texto literario y otro mes texto no literario). Lee su texto frente al curso y responde preguntas sobre este en forma oral. Si cumple con la actividad se le pega un sticker con una cara feliz en un panel específico para esa actividad, si no realiza la actividad se pone una cara triste. Al final del mes, se cuentan las caritas felices y se pone una nota. Luego al final del semestre se saca un promedio de las notas obtenidas y se colocan al libro.

EJEMPLO DE PANEL:

PANEL ESCRITURA DE TEXTOS SEMANALES CUARTO BÁSICO B					
semanas					
N o	Nómina alumnos	1	2	3	4

3.- Una vez por semana, se les entrega a los estudiantes al azar una hoja con la estructura de un texto, ya sea literario o no literario, y que ellos en 10 minutos deben crear y completar el texto designado. Se acumulan los trabajos realizados y se exponen en un panel dentro de la sala de clases.

Las hojas con las estructuras en blanco pueden ser como las siguientes:

TEXTOS LITERARIOS:

CUENTO-FÁBULA

A horizontal rounded rectangular box with a thin black border, intended for writing.A large vertical rounded rectangular box with a thin black border, intended for writing.A vertical rounded rectangular box with a thin black border, intended for writing.

POEMA

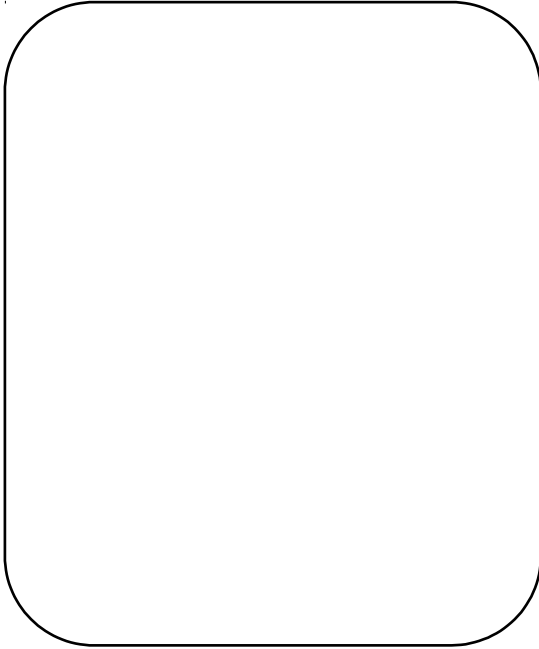
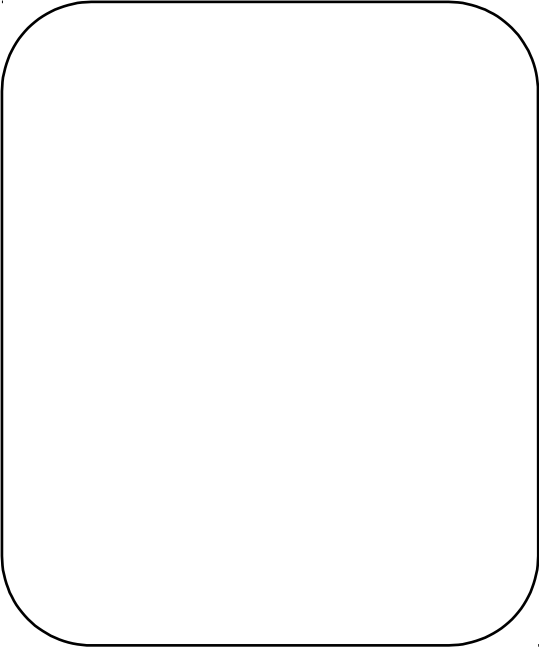

TEXTOS NO LITERARIOS:

NOTICIA

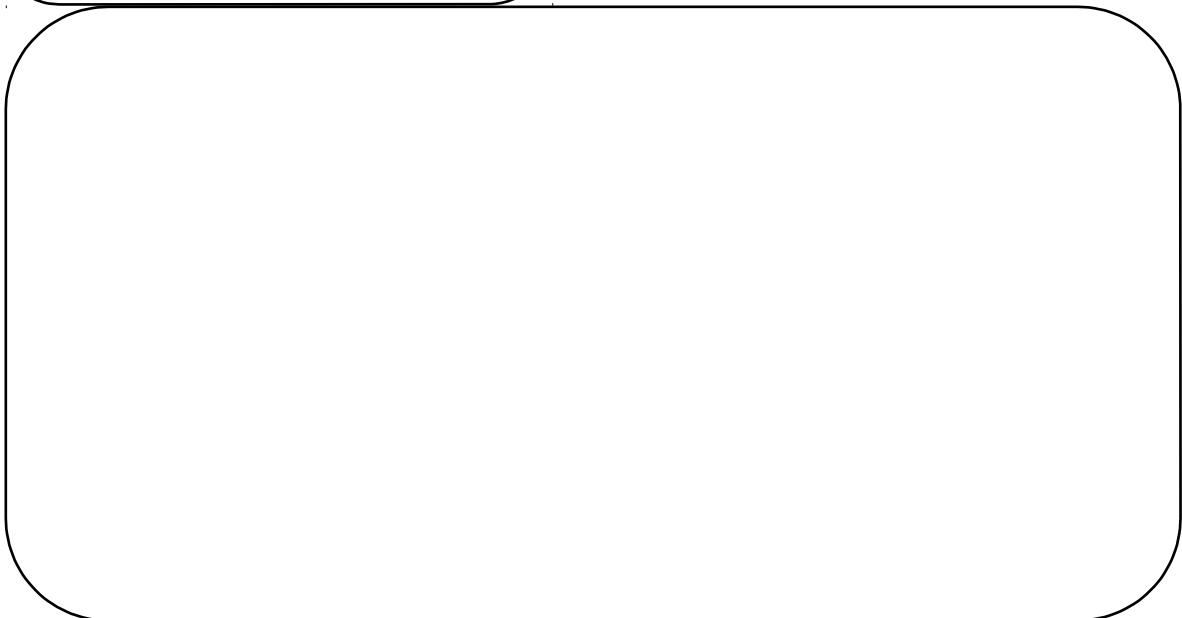
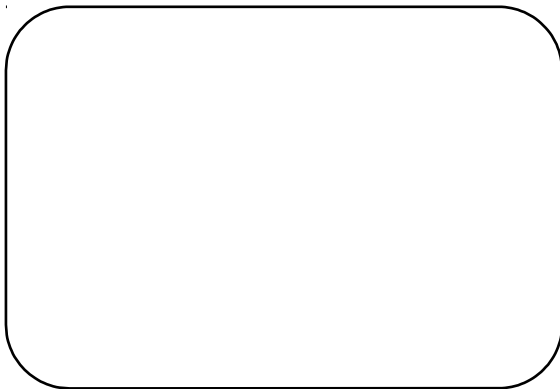
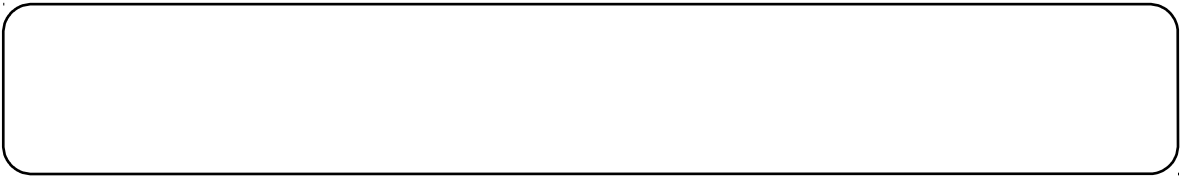
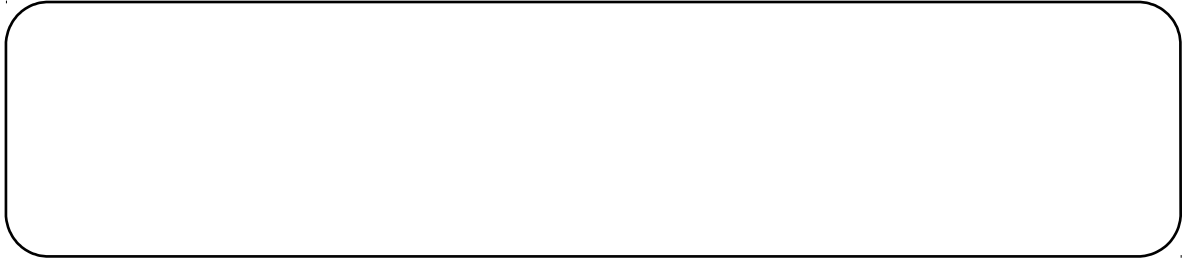

RECETA

[Empty rounded rectangular box for title or patient information]

[Empty rounded rectangular box for ingredients or instructions]

[Empty rounded rectangular box for notes or additional instructions]

CARTA

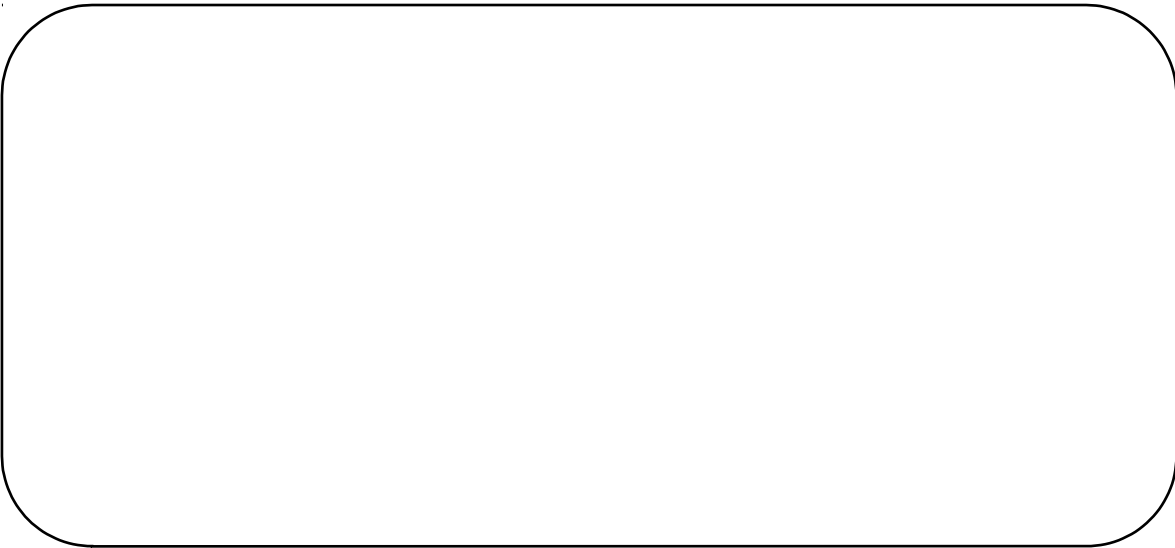
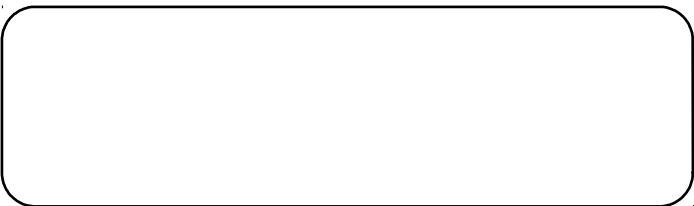
A small, horizontally-oriented rounded rectangular box with a thin black border.A medium-sized, horizontally-oriented rounded rectangular box with a thin black border.A large, horizontally-oriented rounded rectangular box with a thin black border, occupying most of the width of the page.A medium-sized, horizontally-oriented rounded rectangular box with a thin black border.A small, horizontally-oriented rounded rectangular box with a thin black border.

INSTRUCTIVO

[Empty rounded rectangular box]

[Empty rounded rectangular box]

[Empty rounded rectangular box]

[Empty rounded rectangular box]

[Empty rounded rectangular box]

[Empty rounded rectangular box]

[Empty rounded rectangular box]

AFICHE INFORMATIVO

A single horizontal rounded rectangular box, intended for a title or header.Two rounded rectangular boxes positioned side-by-side, intended for two columns of text or images.A single wide rounded rectangular box, intended for a footer or additional information.

Asignatura: Lenguaje y Comunicación	Curso: Cuarto B
--	------------------------

Eje: Lectura

1.- Realizar lectura modelada en todas las clases de Lenguaje. Todos los alumnos leen el mismo texto de sus textos escolares.

Leen por turnos y según el orden las filas. Las instrucciones son las siguientes:

- Se les explica y se le demuestra ejemplificando leyendo que se debe parar y tomar una pausa en cada signo de puntuación. (Coma, punto seguido, punto aparte).
- Que en cada signo de interrogación y exclamación se debe dar la entonación correspondiente).
- Que se le debe dar la interpretación correspondiente, según la emoción o situación que se muestra en el texto.
- El alumno que no va siguiendo la lectura y no continua leyendo de manera fluida (sin demorarse el seguir leyendo) se comienza a leer todo de nuevo.
- El alumno que se equivoca en alguna palabra, o no se toma las pausas, o no interpreta de la manera correcta, se le demuestra cómo se hace y lo vuelve a leer.

Esta remedial tiene como finalidad el mejorar la calidad lectora de los estudiantes, a través de la práctica y la corrección de errores.

Si se observa una mejoría en la calidad lectora del curso, y mejorando la calidad lectora se logrará una mejora en los resultados de la comprensión lectora.

Se les dará de premio las felicitaciones en forma oral, dulces, juegos, película, lo que se estime conveniente para que los niños se den cuenta que valió la pena el trabajo y esfuerzo realizado.

1.- 1.- Realizar lectura modelada una vez por semana en las clases de Lenguaje. Todos los alumnos leen el mismo texto de sus textos escolares.

Leen por turnos y según el orden las filas. Las instrucciones son las siguientes:

- Se les explica y se le demuestra ejemplificando leyendo que se debe parar y tomar una pausa en cada signo de puntuación. (Coma, punto seguido, punto aparte).
- Que en cada signo de interrogación y exclamación se debe dar la entonación correspondiente).
- Que se le debe dar la interpretación correspondiente, según la emoción o situación que se muestra en el texto.
- El alumno que no va siguiendo la lectura y no continua leyendo de manera fluida (sin demorarse el seguir leyendo) se comienza a leer todo de nuevo.
- El alumno que se equivoca en alguna palabra, o no se toma las pausas, o no interpreta de la manera correcta, se le demuestra cómo se hace y lo vuelve a leer.

Esta remedial tiene como finalidad el mejorar la calidad lectora de los estudiantes, a través de la práctica y la corrección de errores.

Si se observa una mejoría en la calidad lectora del curso, y mejorando la calidad lectora se logrará una mejora en los resultados de la comprensión lectora.

Se les dará de premio las felicitaciones en forma oral, dulces, juegos, película, lo que se estime conveniente para que los niños se den cuenta que valió la pena el trabajo y esfuerzo realizado.

2.- Realizar breves guías de comprensión lectora en todas las clases sobre diferentes tipos de textos, literarios y no literarios. Realizando lectura silenciosa y luego analizando las preguntas y respuestas en forma oral.

3.- Proyectar con la data un texto donde aparezcan palabras desconocidas por ellos, y que través del mismo texto o con uso del diccionario darles significado a

esas palabras (5 palabras). Esta actividad se puede realizar una vez por semana en las clases de Lenguaje.

4.- Cada 3 alumnos, y una vez por semana en las clases de Lenguaje, deberán exponen una lectura libre que hayan realizado en sus casas. Exponen en forma oral título, tipo de texto, propósito del texto y breve resumen sobre éste al resto del curso. Para así de esta forma incentivar el gusto por la lectura.

Si cumple con la actividad se le pega un sticker con una cara feliz en un panel específico para esa actividad, si no realiza la actividad se pone una cara triste. Al final del mes, se cuentan las caritas felices y se pone una nota. Luego al final del semestre se saca un promedio de las notas obtenidas y se colocan al libro.

PANEL LECTURA PERSONAL SEMANAL OCTAVO BÁSICO B					
semanas					
N o	Nómina alumnos	1	2	3	4

Asignatura: Matemática	Curso: Cuarto B
Eje: Medición	

1.- En todas las clases de matemáticas al final de la hora realizar interrogaciones acerca del uso del reloj. Se proyecta un reloj con la data y se les pregunta a los estudiantes la hora.

2.- Una vez por semana al inicio de la clase se realizan mediciones en centímetros y metros, ya sea dentro o fuera de la sala y que transformen de una medida a otra (de centímetros a metros y de metros a centímetros).

Se les entrega el material necesario huincha de medir, regla.

Se les pide que completen una tabla como la siguiente:

Nombre estudiantes	Objeto a medir	Medida	Transformación de medida

3.- Al inicio de todas las clases responder en parejas guías breves sobre la medida de perímetros, áreas y volumen de superficies y cuerpos. Se analizan las preguntas y se corrige como grupo curso aclarando dudas.

1.- Una vez por semana al inicio de las clases pasarán al azar a la pizarra a construir ángulo con la ayuda de software educativos y a realizar transformaciones isométricas a objetos.

Sacar de una bolsa un papel al azar sobre el ángulo a construir o sobre la transformación isométrica a realizar.

Participarán 5 alumnos por clase.

2.- Exponer en la sala de matemáticas ejemplos con las transformaciones isométricas por medio de ejemplos.

Se pueden exponer de la siguiente manera:

TRASLACIÓN

TRASLACIÓN

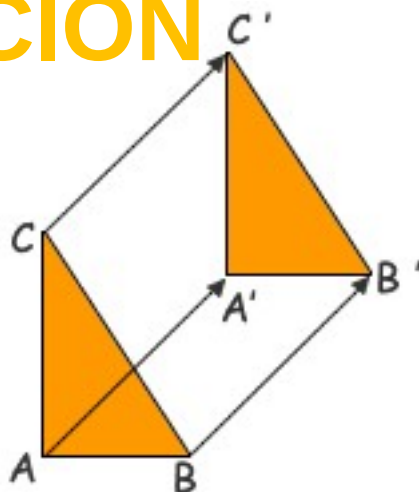

ROTACIÓN

ROTACIÓN

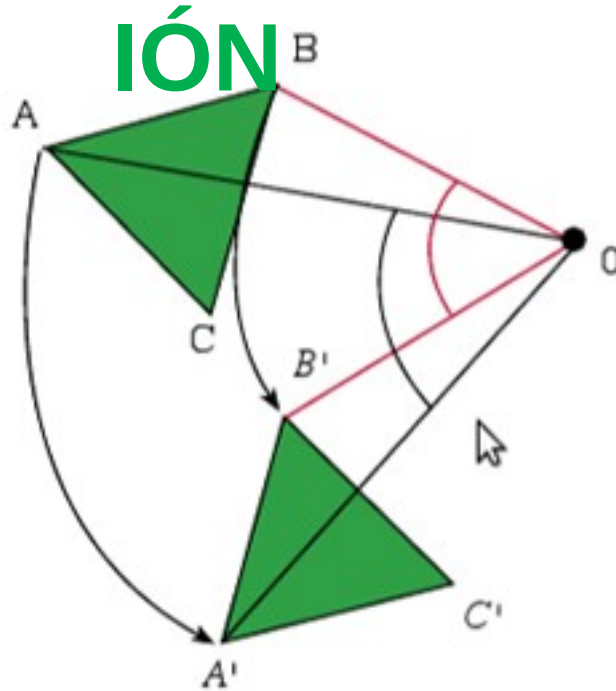

REFLEXIÓN

REFLEXIÓN

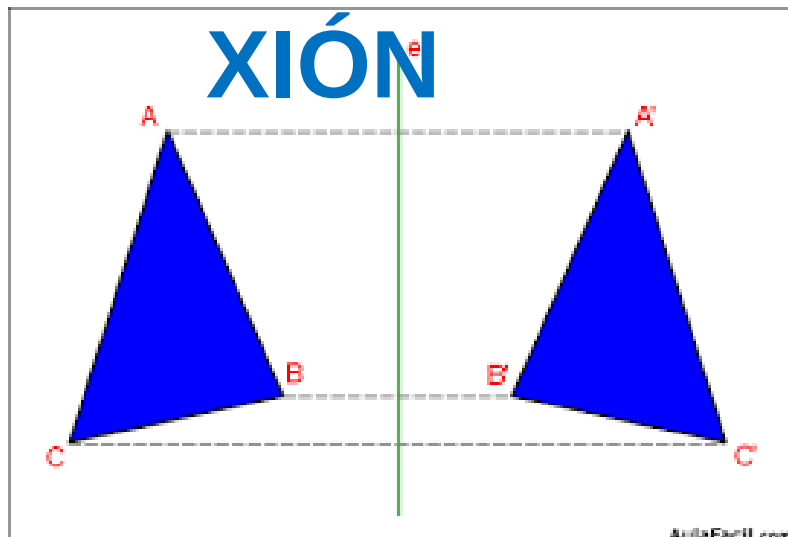

Asignatura: Matemática	Curso: Octavo B
Eje: Algebra	

1.- Al final de todas las clases de matemática los estudiantes responderán una breve guía en parejas. Se corregirá entre todos junto a la profesora aclarando dudas. Estas guías llevarán notas acumulativas y al final del semestre se pondrá una nota al libro, para que así de esta forma los estudiantes tengan la seriedad con la actividad.

1.- Al final de todas las clases de matemática los estudiantes responderán una breve guía en parejas. Se corregirá entre todos junto a la profesora aclarando dudas. Estas guías llevarán notas acumulativas y al final del semestre se pondrá una nota al libro, para que así de esta forma los estudiantes tengan la seriedad con la actividad.

2.- Exponer en la sala de matemáticas las fórmulas para áreas y volúmenes.

El material de apoyo en la sala puede ser de la siguiente manera:

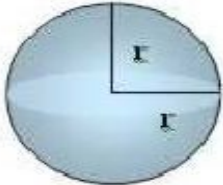
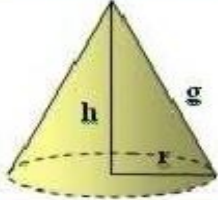
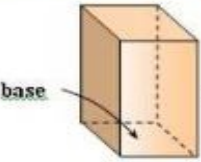
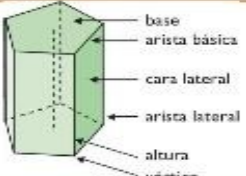
Figura	Esquema	Área	Volumen
<u>Cilindro</u>		$A_{total} = 2 \cdot \pi \cdot r \cdot (h + r)$	$V = \pi \cdot r^2 \cdot h$
<u>Esfera</u>		$A_{total} = 4 \cdot \pi \cdot r^2$	$V = \frac{4}{3} \cdot \pi \cdot r^3$
<u>Cono</u>		$A_{total} = \pi \cdot r \cdot (r + g)$	$V = \frac{1}{3} \cdot \pi \cdot r^2 \cdot h$
<u>Ortoedro</u>		$A_{total} = 2 \cdot (b \cdot l) + 2 \cdot (l \cdot h) + 2 \cdot (b \cdot h)$	$V = A_{base} \cdot h$
<u>Prisma</u>		$A_{base} = \frac{\text{Perímetro} \cdot \text{apotema}}{2}$ $A_{total} = 2 (A_{base}) + P \cdot h$	$V = A_{base} \cdot h$

Este material de apoyo se debiera hacer en Publisher de Office para que de esa forma quede construido en grande y se puede observar desde cualquier punto de la sala. Además de acudir a él cada vez que sea conveniente. Hasta que ya los estudiantes tengan interiorizado cada una de las formulas.

Bibliografías

- www.curriculum-mineduc.cl
- www.educarchile.cl
- www.villaeduca.cl
- www.fundaciónarauco.cl
- Libro Santilla La casa del saber Cuarto Básico 2016
- Libro Santillana La casa del Saber Octavo Básico 2016
- Prueba de Diagnóstico Lenguaje Y Comunicación Cuarto Básico Apoyo Compartido. Mineduc. Chile. 2013.
- Prueba de Diagnóstico Educación Matemática Cuarto Básico Apoyo Compartido. Mineduc. Chile. 2013.
- Prueba de Diagnóstico Fundación Arauco. Chile. 2010.

